

Produktdatenblatt

Art. Nr. 02.126.5600.8

Buchsenkontakt 0,75/18

Art. Nr.	02.126.5600.8
EAN	4049088213090
Bestelleinheit	100 Stück

Zulassungen
Technische Daten
Allgemein

Aderquerschnitt flexibler Draht Min.	0,75 mm ²
UL/CSA Aderquerschnitt flexibler Draht Min.	18 AWG
UL/CSA Aderquerschnitt flexibler Draht Max.	18 AWG
Anschlussart	Crimp
Werkstoff	Kupfer
Kontaktstiftdurchmesser	1,6 mm

Zubehör

Art. Nr.	Typ	Beschreibung
05.502.4900.0	Crimpbacken G	
05.502.5100.0	Kontaktaufnahme 5	
95.101.0800.0	Grundzange .	Grundzange mit Systemkoffer
05.502.0710.0	Ausdrückwerkzeug MOD. 10POL.	Ausdrückwerkzeug für 10-poliges revos FLEX Modul
05.502.4400.0	Ausdrückwerkzeug 4,0MM	Ausdrückwerkzeug für gedrehte Kontakte und Buchsen mit einem Durchmesser von 4 mm

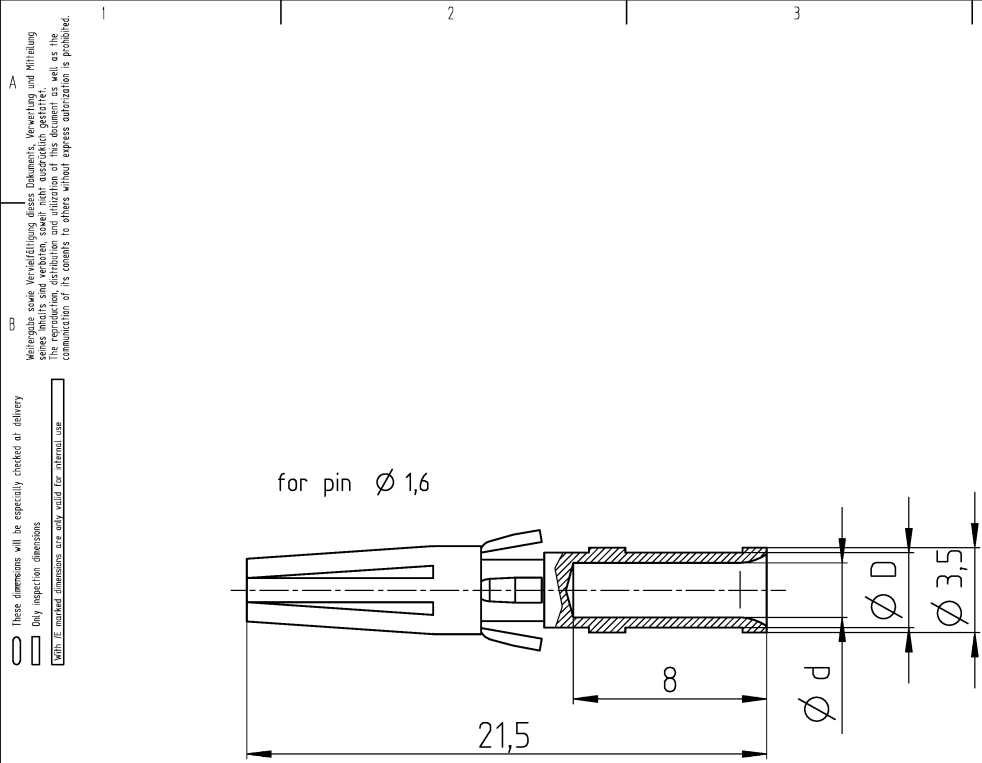

A
 Weitegabe sowie Verwiefelung dieses Dokuments, Wertung und Mitfaltung
 seines Inhalts sind verboten, soweit nicht ausdrücklich gestattet, und die
 Kombination der Inhalte ist ohne ausdrückliche Genehmigung ist verboten.
 These dimensions will be especially checked at delivery
 Only inspection dimensions
 With I.E. marked dimensions are only valid for internal use

C
 Diese Maße werden bei Abnahme besonders geprüft
 Aussehliche Prüfmaße
 Mit I.E. gekennzeichnete Maße sind nur für interne Zwecke gültig

D
 These dimensions will be especially checked at delivery
 Only inspection dimensions
 With I.E. marked dimensions are only valid for internal use

F

zugehöriges *Werkzeug/associated tool*
 Crimpbacken/*crimp die* "G": 05.502.4900.0
 Kontaktaufnahmel/*contact positioner* "5": 05.502.5100.0

VPE: 100
 packing unit: 100

Bestell-Nr. order - no.	Querschnitt cross section		d	D	Oberfläche surface
	mm ²	AWG			
02.126.5400.7	0,14-0,37	26-22	0,9	2,6	vergoldet gold-plated
02.126.5400.8					versilbert silver-plated
02.126.5500.7	0,5	20	1,15	2,6	vergoldet gold-plated
02.126.5500.8					versilbert silver-plated
02.126.5600.7	0,75	18	1,3	2,6	vergoldet gold-plated
02.126.5600.8					versilbert silver-plated
02.126.5700.7	1,0	18	1,45	2,6	vergoldet gold-plated
02.126.5700.8					versilbert silver-plated
02.126.5800.7	1,5	16	1,75	3,0	vergoldet gold-plated
02.126.5800.8					versilbert silver-plated
02.126.5900.7	2,5	14	2,25	3,2	vergoldet gold-plated
02.126.5900.8					versilbert silver-plated

Weitere Daten siehe KATALOG oder eKatalog
 additional data see CATALOG or eCATALOG

www.wieland-electric.com
 eshop.wieland-electric.com

Tolerierung Size ISO 14405 © / Tolerance system Size ISO 14405 ©
 (This ISO-standard describes the envelope principle. According to the envelope principle the deviations of form and parallelism are limited by the size tolerances)

ja/yes Stoffverbots- und Deklarationsliste nach WN 5020.010 ist einzuhalten.
 Conformity with Wieland document WN 5020.010 e (list of prohibited /
 declarable hazardous substances) to be declared!

Freitoleranz nach
 General tolerance DIN ISO 2768 - m

CAD - Zeichnung, keine manuellen Änderungen
 CAD - drawing, no manual modifications allowed

1. Verwendung:
 First Use:

Blatt: 1 von 1
 Sheet: of 1

/	Werkstoff / Material	gezeichnet drawn	Tag/Date	Name	Zeichnung Nr. / Drawing No.	Index
/	Maßstab / Scale	geprüft checked	21.04.2020	Dütsch		
/	/	Normgepr. Stand check	Maße in mm / Dimensions are in mm			
/	Vol. mm ³	Öft./Srf. mm ²	Ersatz für / Replacement for:			
/	/	/	Type	Benennung/Title		
Index	Datum / Blatt Date / Sheet	www.wieland www.wieland-electric.com		BUCHSENKONTAKT Crimpanschluss FEMALE CONTACT- crimp connection		