

Datenblatt - RST16-1

Sicherheits-Sensoren / RSS16 / Betätiger



- frontale Betätigung aus Montagerichtung
- flache Bauform
- Befestigung 2 x M5

(Die Abbildung kann vom Original abweichen!)

Bestelldaten

Produkt-Typbezeichnung	RST16-1
Artikelnummer	103004336
EAN Code	
Hinweis	Sensor und Betätiger müssen getrennt bestellt werden.
eCl@ss	27-27-92-17

Zulassung

Zulassung



Allgemeine Daten

Produkt-Name	Betätiger
Werkstoffe	
- Werkstoff des Betätigers	Kunststoff
Gewicht	10 g
Empfohlene Kombinationen	RSS 36, RSS 36 AS, RSS260, RSS260 AS

Mechanische Daten

Aktive Fläche	vorne
mit Rastmagnet (J/N)	Nein

Abmessungen

Abmessungen des Betätigers	
- Breite des Betätigers	60 mm
- Höhe des Betätigers	6,8 mm
- Länge des Betätigers	16 mm

Dokumente

Montage- und Anschlussanleitung (jp) 236 kB, 12.05.2017

Code: mrl_rst16-1-rss36_jp

Montage- und Anschlussanleitung (es) 194 kB, 21.11.2016

Code: mrl_rst16-1-rss36_es

Montage- und Anschlussanleitung (pt) 194 kB, 27.04.2017

Code: mrl_rst16-1-rss36_pt

Montage- und Anschlussanleitung (nl) 190 kB, 13.12.2016

Code: mrl_rst16-1-rss36_nl

Montage- und Anschlussanleitung (en) 200 kB, 27.10.2016

Code: mrl_rst16-1-rss36_en

Montage- und Anschlussanleitung (pl) 216 kB, 24.01.2017

Code: mrl_rst16-1-rss36_pl

Montage- und Anschlussanleitung (it) 194 kB, 21.11.2016

Code: mrl_rst16-1-rss36_it

Montage- und Anschlussanleitung (fr) 192 kB, 18.11.2016

Code: mrl_rst16-1-rss36_fr

Montage- und Anschlussanleitung (da) 156 kB, 01.12.2015

Code: mrl_rst16-1-rss36_da

Montage- und Anschlussanleitung (de) 206 kB, 27.10.2016

Code: mrl_rst16-1-rss36_de

Montage- und Anschlussanleitung (sv) 208 kB, 18.01.2018

Code: mrl_rst16-1-rss36_sv

Montage- und Anschlussanleitung (sv) 180 kB, 07.08.2015

Code: mrl_rst16-1_sv

Montage- und Anschlussanleitung (cs) 216 kB, 09.10.2017

Code: mrl_rst16-1_cs

Montage- und Anschlussanleitung (es) 344 kB, 08.07.2015

Code: mrl_rst16-1_es

Montage- und Anschlussanleitung (fr) 179 kB, 01.09.2015

Code: mrl_rst16-1_fr

Montage- und Anschlussanleitung (pl) 216 kB, 28.07.2015

Code: mrl_rst16-1_pl

Montage- und Anschlussanleitung (it) 178 kB, 28.07.2015

Code: mrl_rst16-1_it

Montage- und Anschlussanleitung (en) 373 kB, 03.07.2015

Code: mrl_rst16-1_en

Montage- und Anschlussanleitung (jp) 243 kB, 30.06.2014

Code: mrl_rst16-1_jp

Montage- und Anschlussanleitung (de) 375 kB, 03.07.2015

Code: mrl_rst16-1_de

Montage- und Anschlussanleitung (pt) 180 kB, 09.05.2017

Code: mrl_rst16-1_pt

Montage- und Anschlussanleitung (nl) 185 kB, 20.07.2018

Code: mrl_rst16-1_nl

Abbildungen

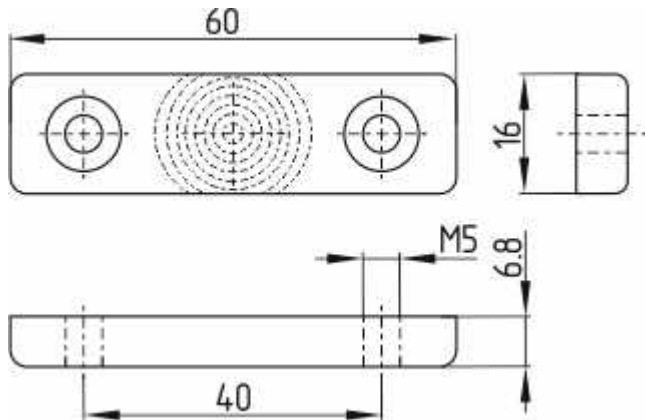

Maßzeichnung (Grundgerät)

K.A. Schmersal GmbH & Co. KG, Möddinghofe 30, D-42279 Wuppertal

Die genannten Daten und Angaben wurden sorgfältig geprüft. Technische Änderungen und Irrtümer vorbehalten.

Generiert am 30.10.2018 - 14:32:34h Kasbase 3.3.0.F.64I