

Geräteeinbausystem, vorkonfektioniert, Einbaubreite 138,5 mm, NV=250V/16A  
 Device built-in system, pre-assembled, width 138,5 mm, NV=250V/16A

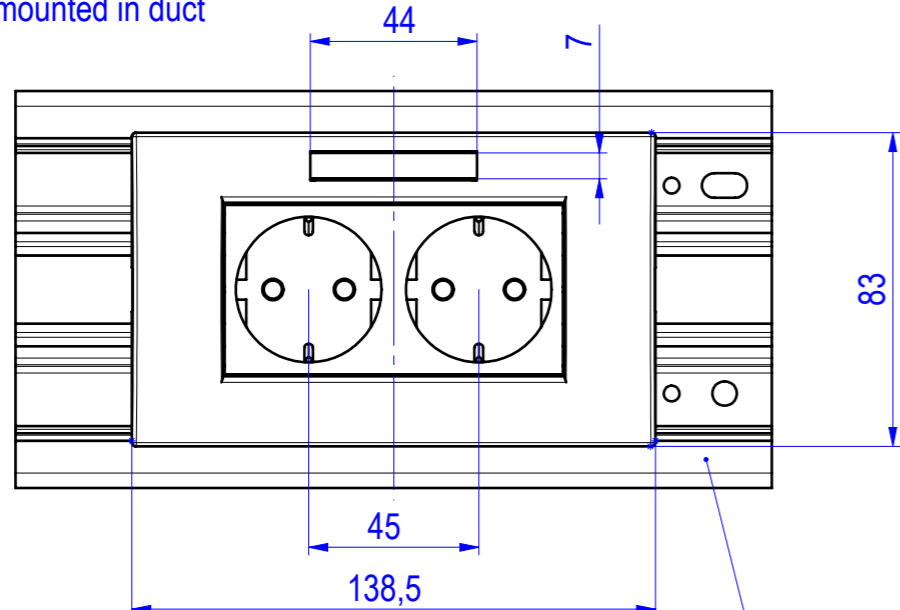

Ansicht eingebaut im Kanal  
 view mounted in duct



Länge des Adapters ohne Lochblende 121 mm  
 length of mounting frame without cover 121 mm

Kleinhuis Kanal (Darstellung ohne Decke)  
 Kleinhuis duct (view without cover)  
 BU651058...  
 BU651308..  
 BU651708..

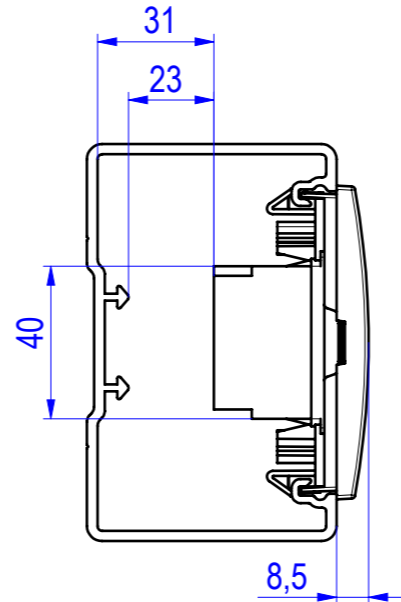

**Beschreibung:**

Zweifach-Steckdoseneinheit, inklusive Adapterrahmen, Lochblende mit Beschriftungsfeld sowie vorverdrahteter Zweifachsteckdoseneinheit, mit Steckklemmen, 2 polig, 16 A, 250 V, mit Verbindungsklemmen nach VDE 0620, mit erhöhtem Berührungsschutz, anschließbare Leiter 1,5 mm<sup>2</sup> und 2,5 mm<sup>2</sup> (starr), Abisolierlänge 11 mm

Optionales Zubehör: einrastbare Zugentlastung KEZ10

**specification:**

schuko build-in socket set, including mounting frame, cover frame with labelling window and build-in socket, with clamp terminals, double pole, 16 A, 250 V, with connecting terminals in compliance with VDE 0620, 2 gang, vertically alligned, with increased protection against electric shock, for 1,5 mm<sup>2</sup> and 2,5 mm<sup>2</sup> solid wire, strip length 11 mm

optional accessory: cable clamp, laterally pluggable KEZ10

halogenfrei  
 non-halogen

**Lieferumfang**  
 purchased parts package

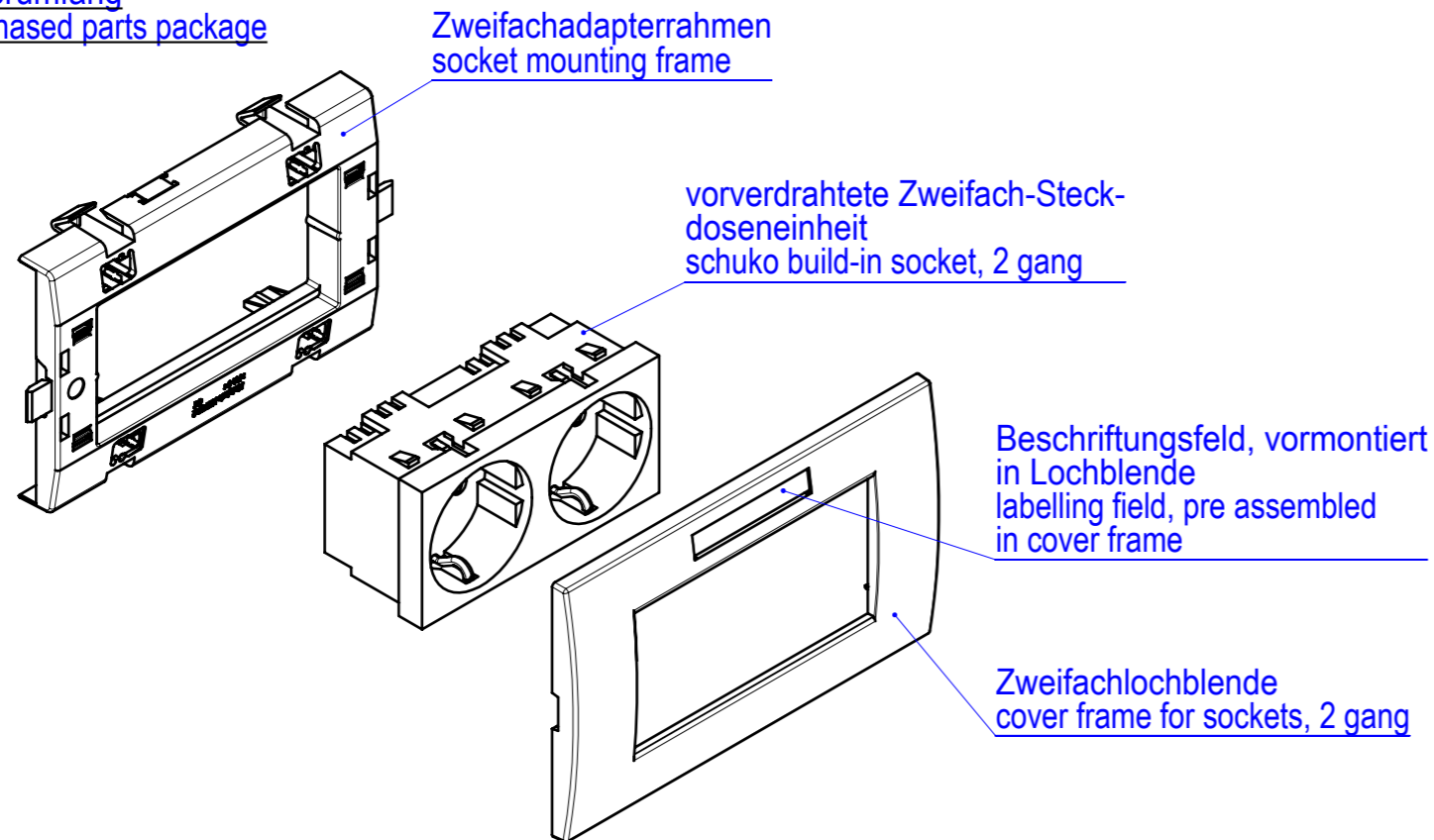

geprüft / approved:		Alle Maßangaben in [mm] / All dimensions in [mm]		Maßstab / Scale	1:2
Name	Datum/Date	Benennung / Title			
joerg-adams	06.07.2023	Geräteeinbausystem, vorkonfektioniert			
gezeichnet / drawn by:		Modellnummer / Model no.		CAD-ID	
Name	Datum/Date	KES-2...		110187	
andrea-mohr	23.04.2010				
Technische Änderungen vorbehalten / Subject to technical alteration				NX-Norm	
		<b>NIEDAX GROUP</b> ®		Kleinhuis GmbH + Co. KG, Asbacherstraße 141 D-53545 Linz / Rhein www.kleinhuis.de	