

E12516

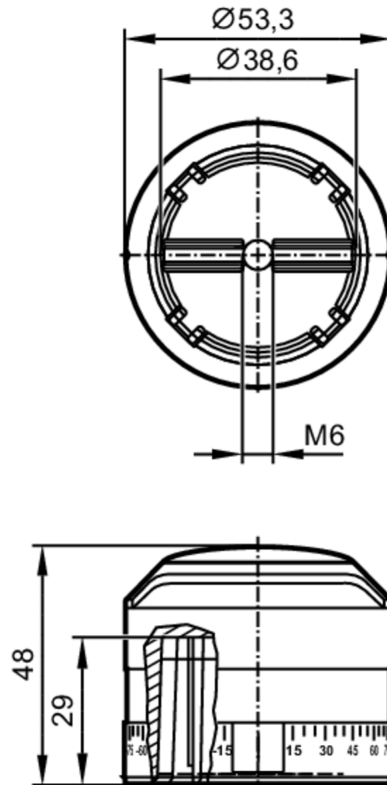

Schaltnocken für Schwenkantriebe

PUCK 53MM ADJUSTABLE



Einsatzbereich

Ausführung für mechanische Schnittstellen bei pneumatischen Antrieben oder handbetriebenen Stellgliedern VDI / VDE 3845, ISO 5211 / DIN 3337

Mechanische Daten

Gewicht	[g]	60,4
Schaltnocken Durchmesser	[mm]	53
Lochpaarabstand	[mm]	80
Wellenhöhe Ventiltrieb	[mm]	30
Werkstoffe	Schaltnocken: PA 6 schwarz; Metallteile: Edelstahl	
Anzugsdrehmoment	[Nm]	2,5...3

Zubehör

Lieferumfang Halbrundkopfschraube: 1 x M6 x 16, Edelstahl EN ISO 7380-2:2011

Bemerkungen

Verpackungseinheit 1 Stück