

Datenblatt - SE-P70-1250

Sicherheitsgerichteter taktiler Sensor / Sicherheits-Schaltleisten / SE-P70



Vorzugstyp



- Schmutz und Feuchtigkeit im Profil werden weitgehend kompensiert
- Unempfindlich gegen Umwelteinflüsse
- ca. 70 mm hoch

(Die Abbildung kann vom Original abweichen!)

Bestelldaten

Produkt-Typbezeichnung	SE-P70-1250
Artikelnummer	101172169
EAN Code	4030661300252

Ein Schaltleistensystem wird aus Einzelkomponenten zusammengesetzt.
Die Komponenten müssen einzeln bestellt werden.

Beispiel:

Gummiprofil, SE-P70-1250

Al-Profil, SE-AL 20-1250

Sender/ Empfänger SE-SET

Sicherheitsbaustein, SE-304 C

Optional:

Endkappen SE-T70; Kleber SE-G8406

weiteres Zubehör

eCl@ss

27-27-34-01

Zulassung

Zulassung



Allgemeine Daten

Produkt-Name

Gummiprofil SE-P70

Vorschriften	EN ISO 13850
Richtlinienkonformität (J/N) 	Ja
Werkstoffe	
- Werkstoff des Gummiprofils	EPDM, 65 Shore A
Allgemeine technische Daten des Gummimaterials	
- Internationale Kurzbezeichnung	EPDM, 65 Shore A
- Chemische Bezeichnung	Ethylen-Propylen-Terpolymer
- Rückprallelastizität bei 20°C	gut
- Widerstand gegen bleibende Verformung	gut
- Allgemeine Witterungsbeständigkeit	ausgezeichnet
- Ozonbeständigkeit	ausgezeichnet
- Ölbeständigkeit	gering
- Kraftstoffbeständigkeit	gering
- Lösungsmittelbeständigkeit	gering bis befriedigend
- Allgemeine Beständigkeit gegen Säuren	gut
Gewicht	710 g
Profil beschichtet (J/N)	Nein

Mechanische Daten

Mechanische Lebensdauer	20.000.000 Schaltspiele
max. Dauerbelastung	500 N auf die wirksame Betätigungsfläche
Ansprechweg	max. 9 mm
Nachlaufweg	max. 18 mm

Umgebungsbedingungen

Temperaturbeständigkeit	
- min. Temperaturbeständigkeit	-50 °C kurzfristig -30 °C langfristig
- max. Temperaturbeständigkeit	+170 °C kurzfristig +140 °C langfristig
Schutzart	IP67
Hinweis	Die Schutzart IP 67 gilt für den kompletten Signalgeber.

Abmessungen

Abmessungen	
- Breite	25 mm
- Höhe	ca. 70 mm
- Länge	1250 mm

Hinweis

Für höhere Anforderungen an die Beständigkeit Schaltleistenprofile mit 20 µm Kunststoffbeschichtung auswählen. Die Beschichtung sollte hierbei mechanisch gering beansprucht werden.

Der Fingerschutz ist in den Endbereichen der Schaltleiste auf ca. 60 mm (SE 40) oder 50 mm (SE 70) nicht gegeben. Sender bzw. Empfänger werden bei Betätigung dieses Bereiches in die unteren Profilkammer gedrückt, der Schaltbefehl wird ausgelöst, die benötigten Kräfte sind jedoch hoch.

Ist diese Einschränkung für die Anwendung nicht akzeptabel, müssen konstruktive Maßnahmen ergriffen werden.

Typenschlüssel

SE-P70 (1)-(2)-(3)

(1)

ohne	Profil unbeschichtet
C	Profil beschichtet
(2)	
ohne	Werkstoff: EPDM, 65 Shore A
NBR	Werkstoff: Perbunan® NBR
(3)	
1250	Länge 1250 mm
2500	Länge 2500 mm
5000	Länge 5000 mm <i>(Nur für Profil unbeschichtet)</i>
10000	Länge 10000 mm <i>(Nur für Profil unbeschichtet)</i>

Dokumente

Betriebsanleitung und Konformitätserklärung (jp) 263 kB, 09.09.2014

Code: mrl_se40-70_jp

Betriebsanleitung und Konformitätserklärung (fr) 218 kB, 03.12.2014

Code: mrl_se40-70_fr

Betriebsanleitung und Konformitätserklärung (it) 219 kB, 28.08.2014

Code: mrl_se40-70_it

Betriebsanleitung und Konformitätserklärung (de) 205 kB, 29.07.2014

Code: mrl_se40-70_de

Betriebsanleitung und Konformitätserklärung (cn) 258 kB, 24.06.2015

Code: mrl_se40-70_cn

Betriebsanleitung und Konformitätserklärung (es) 221 kB, 28.08.2014

Code: mrl_se40-70_es

Betriebsanleitung und Konformitätserklärung (nl) 201 kB, 16.10.2014

Code: mrl_se40-70_nl

Betriebsanleitung und Konformitätserklärung (en) 203 kB, 29.07.2014

Code: mrl_se40-70_en

Montage- und Anschlussanleitung (de, en, fr) 30 kB, 30.04.2009

Code: m_se_p03

Kraftwegdiagramm (en) 106 kB, 14.08.2009

Code: k_se_p02

Kraftwegdiagramm (fr) 81 kB, 14.08.2009

Code: k_se_p03

Kraftwegdiagramm (pt) 73 kB, 14.08.2009

Code: k_se_p10

Kraftwegdiagramm (nl) 72 kB, 14.08.2009

Code: k_se_p04

Kraftwegdiagramm (it) 72 kB, 14.08.2009

Code: k_se_p05

Kraftwegdiagramm (es) 72 kB, 14.08.2009

Code: k_se_p09

Kraftwegdiagramm (de) 105 kB, 14.08.2009

Code: k_se_p01

Abbildungen



Produktbild

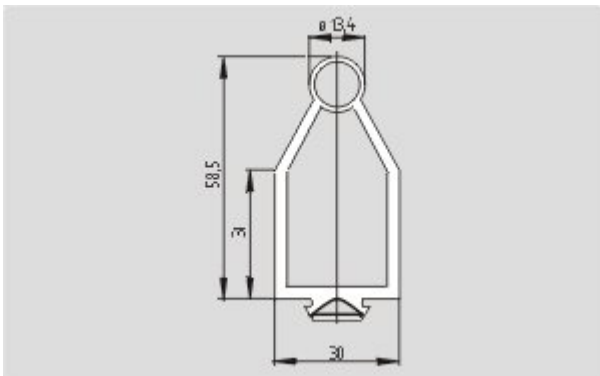

Maßzeichnung (Grundgerät)

K.A. Schmersal GmbH & Co. KG, Möddinghofe 30, D-42279 Wuppertal

Die genannten Daten und Angaben wurden sorgfältig geprüft. Technische Änderungen und Irrtümer vorbehalten.

Generiert am 30.10.2018 - 16:15:57h Kasbase 3.3.0.F.64I