

# High-Performance-Distanzsensor

## CP24MHT80 LASER

Bestellnummer



- **Ansprechzeit: < 660 µs (Speed-Mode)**
- **Hohe Auflösung: 20 µm (Resolution-Mode)**
- **Linearität: 0,1 % (Resolution-Mode)**
- **Material-, farb- und helligkeitsunabhängiger Messwert**
- **Zoomfunktion**

Diese Sensoren arbeiten mit einer hochauflösenden CMOS-Zeile und DSP-Technologie und ermitteln den Abstand über eine Winkelmessung. Dadurch werden material-, farb- und helligkeitsbedingte Messwertdifferenzen nahezu eliminiert.

Der integrierte analoge Ausgang ist für Spannung (0...10 V bzw. 10...0 V) und Strom (4...20 mA bzw. 20...4 mA) programmierbar.

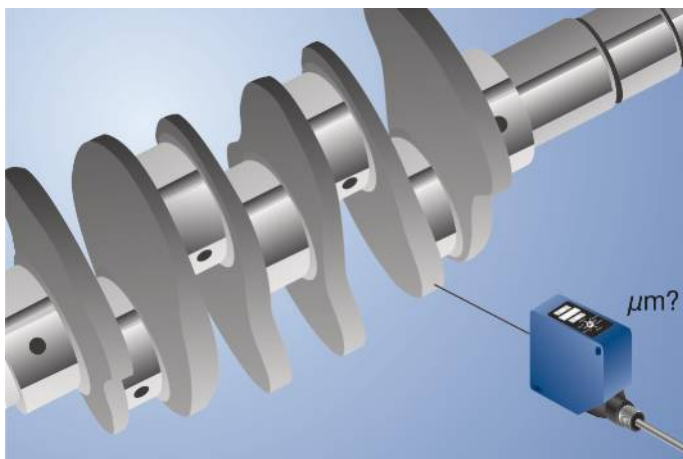

### Technische Daten

Optische Daten	
Arbeitsbereich	40...160 mm
Messbereich	120 mm
Auflösung	20 µm
Auflösung (Speed-Mode)	30 µm
Linearität	0,1 %
Linearität (Speed-Mode)	0,2 %
Lichtart	Laser (rot)
Wellenlänge	660 nm
Lebensdauer (Tu = +25 °C)	100000 h
Laserklasse (EN 60825-1)	2
Max. zul. Fremdlicht	10000 Lux
Lichtfleckdurchmesser	siehe Tabelle 1
Elektrische Daten	
Versorgungsspannung	18...30 V DC
Stromaufnahme (Ub = 24 V)	< 80 mA
Messrate	1500 /s
Messrate (Resolution-Mode)	600 /s
Ansprechzeit	< 660 µs
Ansprechzeit (Resolution-Mode)	< 1660 µs
Temperaturdrift	< 10 µm/K
Temperaturbereich	-25...50 °C
Analogausgang	0...10 V/4...20 mA
Laststrom Spannungsausgang	< 1 mA
Lastwiderstand Stromausgang	< 500 Ohm
Schnittstelle	RS-232
Übertragungsrate	38400 Bd
Schutzklasse	III
FDA Accession Number	0820589-000
Mechanische Daten	
Einstellart	Teach-in
Material Gehäuse	Kunststoff
Schutzart	IP67
Anschlussart	M12 × 1; 8-polig
Fehlerausgang	●
Analogausgang	●
RS-232-Schnittstelle	●
Anschlussbild-Nr.	<b>529</b>
Bedienfeld-Nr.	<b>P7</b>
Passende Anschlusstechnik-Nr.	<b>80</b>
Passende Befestigungstechnik-Nr.	<b>380</b>

### Ergänzende Produkte

Analogauswerteeinheit AW02
Feldbus-Gateways ZAGxxxN0x, EPGG001
Schnittstellenkabel S232W3
Schutzgehäuse ZSV-0x-01
Set Schutzgehäuse ZSP-NN-02
Software

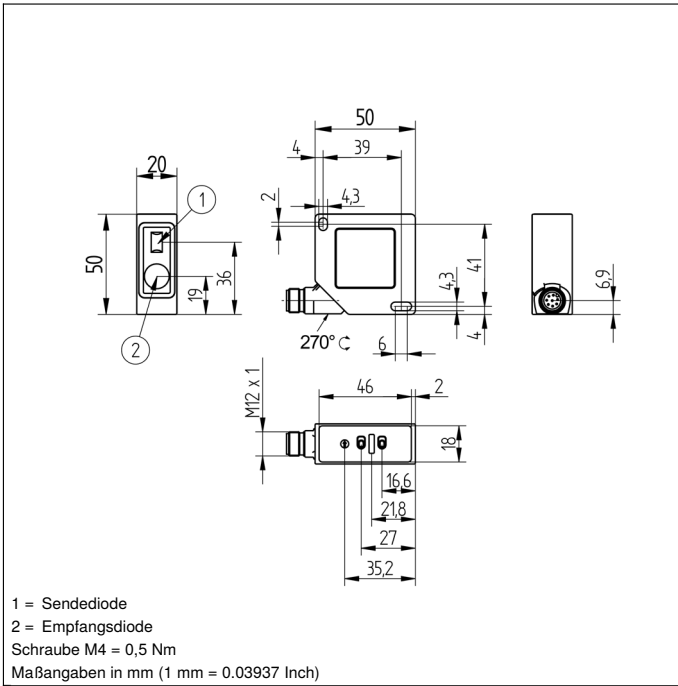

### Bedienfeld

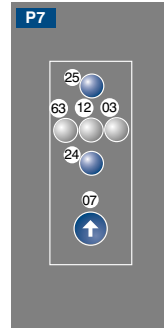

- 03 = Fehleranzeige
- 07 = Drehwahlschalter
- 12 = Analoge Ausgangsspannungsanzeige
- 24 = Plus-Taste
- 25 = Minus-Taste
- 63 = Analoge Ausgangsstromanzeige

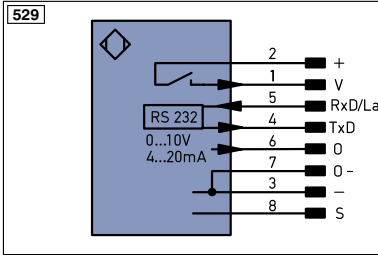

### Symbolerklärung

+	Versorgungsspannung +	PT	Platin-Messwiderstand	ENa	Encoder A
-	Versorgungsspannung 0 V	nc	nicht angeschlossen	ENb	Encoder B
~	Versorgungsspannung (Wechselspannung)	U	Testeingang	AMIN	Digitalausgang MIN
A	Schaltausgang Schließer (NO)	Ü	Testeingang invertiert	AMAX	Digitalausgang MAX
Ä	Schaltausgang Öffner (NC)	W	Triggereingang	AOK	Digitalausgang OK
V	Verschmutzungs-/Fehlerausgang (NO)	O	Analogausgang	SY In	Synchronisation In
∇	Verschmutzungs-/Fehlerausgang (NC)	O-	Bezugsmasse/Analogausgang	SY OUT	Synchronisation OUT
E	Eingang analog oder digital	BZ	Blockabzug	LT	Lichtstärkeausgang
T	Teach-in-Eingang	AW	Ausgang Magnetventil/Motor	M	Wartung
Z	Zeitverzögerung (Aktivierung)	a	Ausgang Ventilsteuerung +	rsv	reserviert
S	Schirm	b	Ausgang Ventilsteuerung 0 V		
RxD	Schnittstelle Empfangsleitung	SY	Synchronisation		
TxD	Schnittstelle Sendeleitung	E+	Empfänger-Leitung		
RDY	Bereit	S+	Sende-Leitung		
GND	Masse	≐	Erdung		
CL	Takt	SnR	Schaltabstandsreduzierung		
E/A	Eingang/Ausgang programmierbar	Rx+/-	Ethernet Empfangsleitung		
IO-Link	IO-Link	Tx+/-	Ethernet Sendeleitung		
PoE	Power over Ethernet	Bus	Schnittstellen-Bus A(+)/B(-)		
IN	Sicherheitseingang	La	Sendelicht abschaltbar		
OSSD	Sicherheitsausgang	Mag	Magnetansteuerung		
Signal	Signalausgang	RES	Bestätigungseingang		
Bi-D+/-	Ethernet Gigabit bidirekt. Datenleitung (A-D)	EDM	Schützkontrolle		
ENa/ENb	Encoder 0-Impuls 0/0 (TTL)	ENa/ENb	Encoder A/B (TTL)		
		ENa/ENb	Encoder B/B (TTL)		

### Aderfarben nach DIN IEC 757

BK	schwarz
BN	braun
RD	rot
OG	orange
YE	gelb
GN	grün
BU	blau
VT	violett
GY	grau
WH	weiß
PK	rosa
GNYE	grün-gelb

Tabelle 1

Arbeitsabstand	40 mm	160 mm
Lichtfleckgröße	0,5 x 1,2 mm	1 x 2,5 mm

### Ausgangsdiagramm

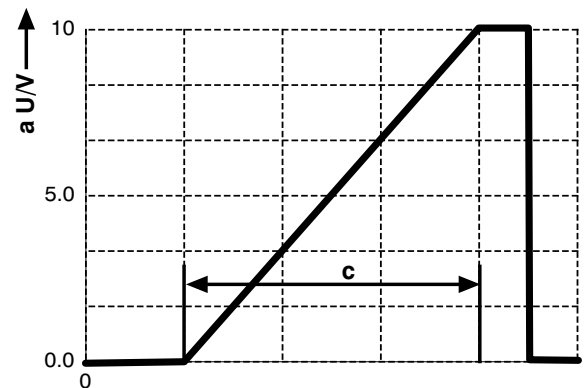

c = Messbereich

a = Analoge Ausgangsspannung

