

ODSL 8

Optische Laser-Distanzsensoren

Maßzeichnung

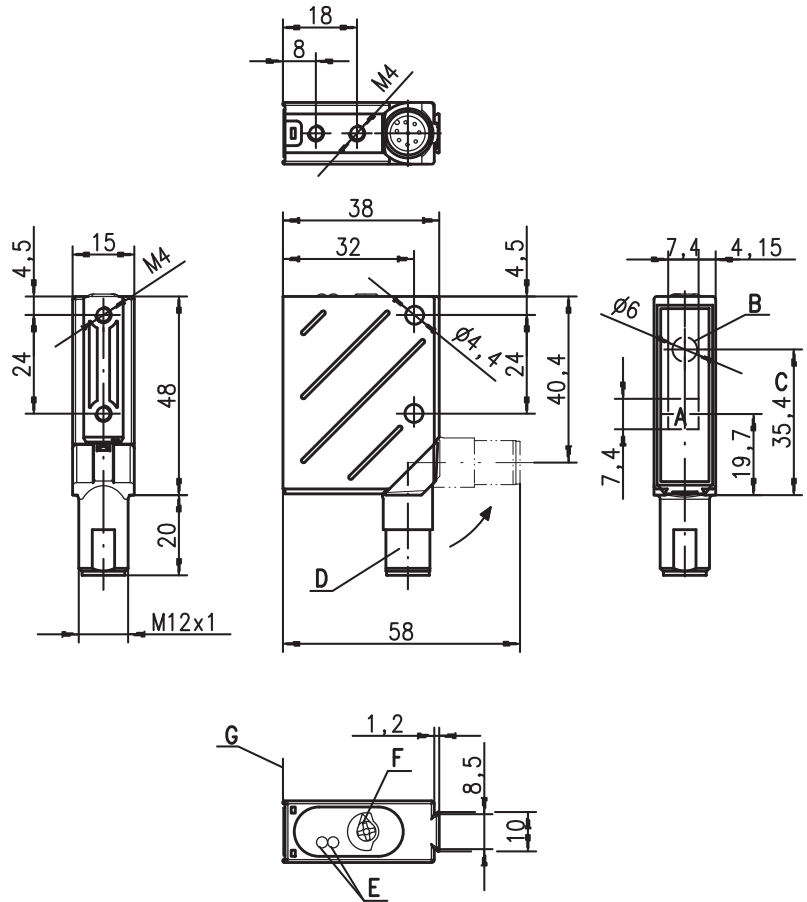

- A Empfänger
- B Sender
- C optische Achse
- D Drehstecker, um 90° drehbar
- E LED gelb, grün
- F Bedienelement (Drehschalter)
- G Referenzkante für die Messung (Abdeckglas)

Elektrischer Anschluss

ODSL 8/V66-200-S12

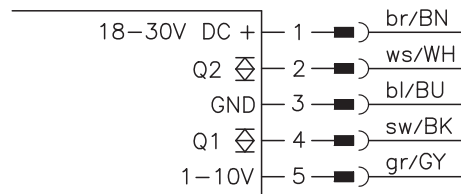

ODSL 8/C66-200-S12

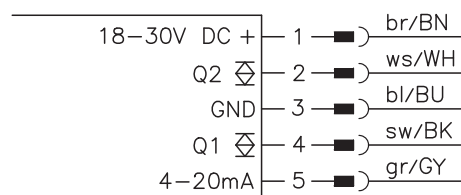

de 09-2014/05 50106534-02

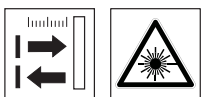

20 ... 200mm

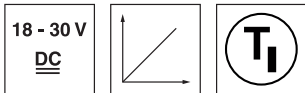

- Remissionsunabhängige Abstandsinformation
- Analoger Spannungsausgang oder Stromausgang (invertierbar, teachbar)
- 2 teachbare Schaltausgänge (Gegentakt)
- M12-Drehstecker
- Leichte Ausrichtbarkeit durch sichtbares Rotlicht

Änderungen vorbehalten • DS_ODSL8_VC66_200_de_50106534_02.fm



Zubehör:

(separat erhältlich)

- Befestigungs-Systeme
- Kabel mit Rundsteckverbindung M12 (K-D ...)
- Bedienschutz

Technische Daten

Optische Daten

| | |
|---------------------------|-----------------------------|
| Messbereich ¹⁾ | 20 ... 200mm |
| Auflösung ²⁾ | 0,1 ... 0,2mm |
| Lichtquelle | Laser |
| Wellenlänge | 650nm (sichtbares Rotlicht) |
| Max. Ausgangsleistung | <1,2 mW |
| Pulsdauer | 4ms |
| Lichtfleck | Ø 1mm bei 200mm |

Fehlergrenzen (bezogen auf Messabstand)

| | |
|--------------------------------------|----------------|
| Absolutmessgenauigkeit ¹⁾ | ± 2% bis 200mm |
| Wiederholgenauigkeit ³⁾ | ± 1% bis 200mm |
| S/W-Verhalten (6 ... 90% Rem.) | ≤ 1,5% |
| Temperaturdrift | ≤ 0,2%/°C |

Zeitverhalten

| | |
|--------------------------|-----------|
| Messzeit | 2 ... 7ms |
| Ansprechzeit | ≤ 20ms |
| Bereitschaftsverzögerung | ≤ 300ms |

Elektrische Daten

| | |
|--------------------------------------|--|
| Betriebsspannung U _B | 18 ... 30VDC (inkl. Restwelligkeit) |
| Restwelligkeit | ≤ 15% von U _B |
| Leerlaufstrom | ≤ 50mA |
| Schaltausgang/Funktion ⁴⁾ | 2 Push-Pull (Gegentakt) Schaltausgänge Pin 2: Q2, PNP hellschaltend, NPN dunkelschaltend Pin 4: Q1, PNP hellschaltend, NPN dunkelschaltend ≥ (U _B -2 V)/≤ 2V Spannung 1 ... 10V, R _L ≥ 2kΩ / Strom 4 ... 20mA, R _L < 500Ω |
| Signalspannung high/low | |
| Analogausgang | |

Anzeigen

| | | |
|----------|--|---|
| LED grün | Dauerlicht blinkend (kein Teach) aus | betriebsbereit Störung, Teach-Werte nicht übernommen keine Spannung |
| LED gelb | Dauerlicht blinkend (kein Teach) aus | Objekt im geteachten Messabstand (Ausgang Q1 ⁵⁾) Teach-Werte nicht übernommen Objekt außerhalb d. geteachten Messabstands (Ausgang Q1 ⁴⁾) |

Mechanische Daten

| | |
|----------------|---|
| Gehäuse | Metall |
| Optikabdeckung | Glas |
| Gewicht | 70g |
| Anschlussart | M12-Rundsteckverbindung, 5-polig, drehbar |

Umgebungsdaten

| | |
|-------------------------------------|-----------------------------------|
| Umgebungstemperatur (Betrieb/Lager) | -40°C ... +50°C / -40°C ... +70°C |
| Schutzbeschaltung ⁶⁾ | 2, 3 |
| VDE-Schutzklasse ⁷⁾ | II, schutzisoliert |
| Schutzart ⁸⁾ | IP 67, IP 69K ⁹⁾ |
| Laser Klasse | 2 (nach EN 60825-1) |
| Gültiges Normenwerk | IEC 60947-5-2 |

- 1) Remissionsgrad 6% ... 90%, bei 20°C, Messobjekt ≥ 20x20mm²
- 2) Minimal- und Maximalwert abhängig von Messabstand und Konfiguration des Analogausgangs
- 3) Gleiches Objekt, identische Umgebungsbedingungen, Messobjekt ≥ 20x20mm²
- 4) Die Push-Pull (Gegentakt) Schaltausgänge dürfen nicht parallel geschaltet werden
- 5) Keine Anzeige für Ausgang Q2
- 6) 2=Verpolschutz, 3=Kurzschluss-Schutz für alle Ausgänge
- 7) Bemessungsspannung 250VAC
- 8) In der Endlage des Drehsteckers (Drehstecker eingerastet)
- 9) IP 69K-Test nach DIN 40050 Teil 9 simuliert, Hochdruckreinigungsbedingungen ohne den Einsatz von Zusatzstoffen, Säuren und Laugen sind nicht Bestandteil der Prüfung

Kennlinie Analogausgang:

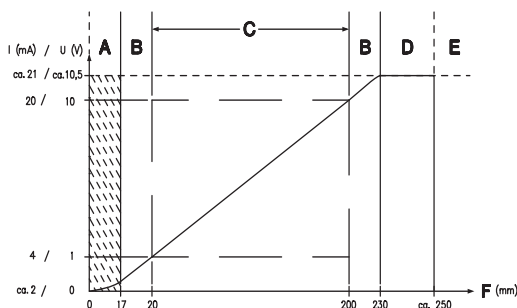

- A nicht definierter Bereich
- B Linearität undefiniert
- C Messbereich
- D Objekt vorhanden
- E kein Objekt erkannt
- F Messabstand

Bestellhinweise

mit M12-Rundsteckverbindung
und Spannungsausgang
und Stromausgang

| Bezeichnung | Artikel-Nr. |
|--------------------|-------------|
| ODSL 8/V66-200-S12 | 50105761 |
| ODSL 8/C66-200-S12 | 50108362 |

ODSL 8/V66-200-S12 - 09
ODSL 8/C66-200-S12 - 09

Tabellen

Diagramme

Kennlinie Schaltausgänge:

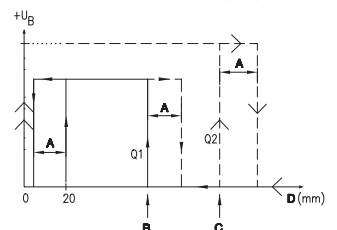

- A Hysterese
- B Schaltpunkt Q1 (Teach-Punkt)
- C Schaltpunkt Q2 (Teach-Punkt)
- D Messabstand

Hinweise

Bestimmungsgemäße Verwendung beachten!

- Das Produkt ist kein Sicherheits-Sensor und dient nicht dem Personenschutz.
- Das Produkt ist nur von befähigten Personen in Betrieb zu nehmen.
- Setzen Sie das Produkt nur entsprechend der bestimmungsgemäßen Verwendung ein.

- Messzeit abhängig vom Remissionsvermögen des Messobjekts und vom Messmodus.

Lasersicherheitshinweise – Laserklasse 2

⚠ ACHTUNG LASERSTRAHLUNG – LASER KLASSE 2

Nicht in den Strahl blicken!

Das Gerät erfüllt die Sicherheitsbestimmungen gemäß EN 60825-1:2008-05 (IEC 60825-1:2007) für ein Produkt der **Laserklasse 2** sowie die Bestimmungen gemäß U.S. 21 CFR 1040.10 mit den Abweichungen entsprechend der "Laser Notice No. 50" vom 24.06.2007.

- ↳ Schauen Sie niemals direkt in den Laserstrahl oder in die Richtung von reflektierten Laserstrahlen!
Bei länger andauerndem Blick in den Strahlengang besteht die Gefahr von Netzhautverletzungen.
- ↳ Richten Sie den Laserstrahl des Geräts nicht auf Personen!
- ↳ Unterbrechen Sie den Laserstrahl mit einem undurchsichtigen, nicht reflektierenden Objekt, wenn der Laserstrahl versehentlich auf einen Menschen gerichtet wurde.
- ↳ Vermeiden Sie bei Montage und Ausrichtung des Geräts Reflexionen des Laserstrahls durch spiegelnde Oberflächen!
- ↳ **VORSICHT!** Wenn andere als die hier angegebenen Bedienungs- oder Justiereinrichtungen benutzt oder andere Verfahrensweisen ausgeführt werden, kann dies zu gefährlicher Strahlungsexposition führen.
Die Verwendung optischer Instrumente oder Einrichtungen (z. B. Lupen, Ferngläser) mit dem Gerät erhöht die Gefahr von Augenschäden.
- ↳ Beachten Sie die geltenden gesetzlichen und örtlichen Laserschutzbestimmungen gemäß EN 60825 (IEC 60825) in der neuesten Fassung.
- ↳ Eingriffe und Veränderungen am Gerät sind nicht zulässig.
Das Gerät enthält keine durch den Benutzer einzustellenden oder zu wartenden Teile.
Eine Reparatur darf ausschließlich von Leuze electronic GmbH + Co. KG durchgeführt werden.

HINWEIS

Lasernwarn- und Laserhinweisschilder anbringen!

Auf dem Gerät sind Lasernwarn- und Laserhinweisschilder angebracht (siehe ①). Zusätzlich sind dem Gerät selbstklebende Lasernwarn- und Laserhinweisschilder (Aufkleber) in mehreren Sprachen beigelegt (siehe ②).

- ↳ Bringen Sie das sprachlich zum Verwendungsort passende Lasernwarnschild am Gerät an.
Bei Verwendung des Geräts in den U.S.A. verwenden Sie den Aufkleber mit dem Hinweis "Complies with 21 CFR 1040.10".
- ↳ Bringen Sie die Lasernwarn- und Laserhinweisschilder in der Nähe des Geräts an, falls auf dem Gerät keine Schilder angebracht sind (z. B. weil das Gerät zu klein dafür ist) oder falls die auf dem Gerät angebrachten Lasernwarn- und Laserhinweisschilder aufgrund der Einbausituation verdeckt werden.
Bringen Sie die Lasernwarn- und Laserhinweisschilder so an, dass man sie lesen kann, ohne dass es notwendig ist, sich der Laserstrahlung des Geräts oder sonstiger optischer Strahlung auszusetzen.

①

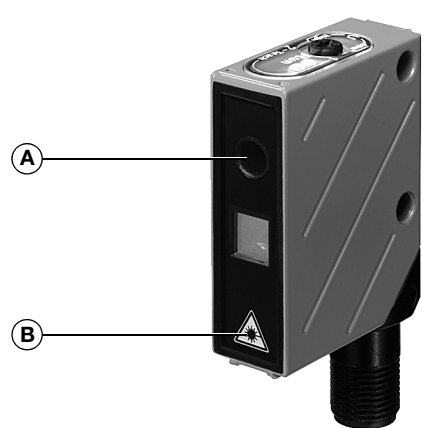

A Laseraustrittsöffnung
B Laserwarnschild

②

50101928-02

| | |
|--|---|
| <p style="text-align: center; font-size: 8px;">LASERSTRAHLUNG NIGHT IN DEN STRAHL BLICKEN</p> <p style="font-size: 8px;">Max. Leistung (peak): 1,2 mW Impulsdauer: 4 ms Wellenlänge: 650 nm</p> <p style="font-size: 8px;">LASER KLASSE 2 DIN EN 60825-1:2008-05</p> | <p style="text-align: center; font-size: 8px;">RADIACION LASER NON FISSARE IL FASCIO</p> <p style="font-size: 8px;">Potencia máx. (peak): 1,2 mW Durata dell'impulso: 4 ms Lunghezza d'onda: 650 nm</p> <p style="font-size: 8px;">APPARECCHIO LASER DI CLASSE 2 EN 60825-1:2007</p> |
| <p style="text-align: center; font-size: 8px;">LASER RADIATION DO NOT STARE INTO BEAM</p> <p style="font-size: 8px;">Maximum Output (peak): 1,2 mW Pulse duration: 4 ms Wavelength: 650 nm</p> <p style="font-size: 8px;">CLASS 2 LASER PRODUCT EN 60825-1:2007</p> | <p style="text-align: center; font-size: 8px;">RAYONNEMENT LASER NE PAS REGARDER DANS LE FASCICAU</p> <p style="font-size: 8px;">Puissance max. (crête): 1,2 mW Durée d'impulsion: 4 ms Longueur d'onde: 650 nm</p> <p style="font-size: 8px;">APPAREIL A LASER DE CLASSE 2 EN 60825-1:2007</p> |
| <p style="font-size: 8px;">AVOID EXPOSURE – LASER RADIATION IS EMITTED FROM THIS APERTURE</p> | |
| <p style="text-align: center; font-size: 8px;">RADIACION LASER NO MIRAR FIJAMENTE AL HAZ</p> <p style="font-size: 8px;">Potencia máx. (peak): 1,2 mW Duración del impulso: 4 ms Longitud de onda: 650 nm</p> <p style="font-size: 8px;">PRODUCTO LASER DE CLASE 2 EN 60825-1:2007</p> | <p style="text-align: center; font-size: 8px;">RADIACAO LASER NÃO OLHAR FIXAMENTE O FEIXE</p> <p style="font-size: 8px;">Potência máx. (peak): 1,2 mW Período de pulso: 4 ms Comprimento de onda: 650 nm</p> <p style="font-size: 8px;">EQUIPAMENTO LASER CLASSE 2 EN 60825-1:2007</p> |
| <p style="text-align: center; font-size: 8px;">LASER RADIATION DO NOT STARE INTO BEAM</p> <p style="font-size: 8px;">Maximum Output (peak): 1,2 mW Pulse duration: 4 ms Wavelength: 650 nm</p> <p style="font-size: 8px;">CLASS 2 LASER PRODUCT EN 60825-1:2007 Complies with 21 CFR 1040.10</p> | <p style="text-align: center; font-size: 8px;">激光辐射 勿直视光束</p> <p style="font-size: 8px;">最大输出 (峰值): 1,2 mW 脉冲持续时间: 4 ms 波长: 650 nm</p> <p style="font-size: 8px;">2 类激光产品 GB7247.1-2012</p> |



Montagehinweise

Zur Montage stehen Ihnen Befestigungssysteme zur Verfügung, die Sie separat bei Leuze electronic bestellen können. Ansonsten eignen sich die durchgehenden Bohrungen und Gewindebohrungen zur individuellen Montage des ODSL 8, je nachdem in welchen Bereich er eingesetzt wird. Bei der Befestigung ist eine übermäßige Krafteinleitung auf das Gehäuse zu vermeiden.

Bevorzugte Einfahrrichtung der Objekte

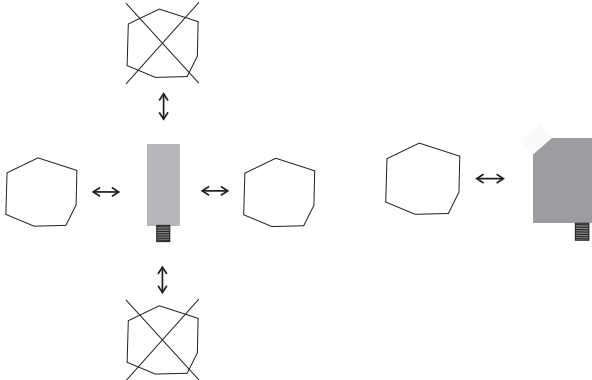

Bevorzugte Montage bei Objekten mit strukturierter Oberfläche

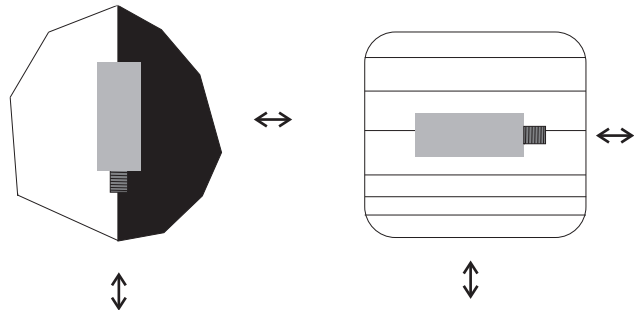

Blick durch eine Aussparung

Wenn der ODSL 8 hinter einer Abdeckung installiert werden soll, müssen Sie darauf achten, dass der Ausschnitt mindestens die Größe der Optikglasabdeckung besitzt, da sonst die korrekte Messung nicht gewährleistet werden kann, bzw. nicht möglich ist.

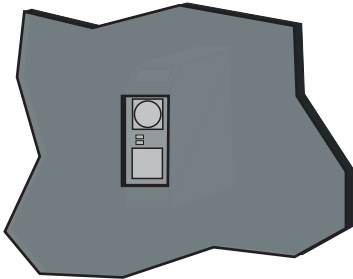

Ausrichtung auf Messobjekte mit spiegelnder Oberfläche

Wenn das zu erfassende Messobjekt eine spiegelnde Oberfläche hat, ist eine Messung je nach Winkel, in dem das Licht von der Messobjektoberfläche reflektiert wird, nicht möglich. Stellen Sie den Winkel zwischen Sensor und Messobjekt so ein, dass der Sensor das Messobjekt zuverlässig erfasst.

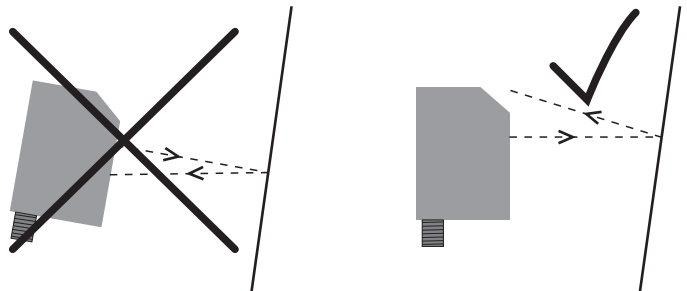

T₁-Teach-In mit Drehschalter

1. Messobjekt auf gewünschten Messabstand positionieren (①).

2. Drehschalter auf gewünschte Stellung (Low, High, 1, 2) positionieren (②).

Auf optische Bestätigung durch Blinken der LEDs warten.

| Teach-Funktion | Drehschalterstellung | LED grün | LED gelb |
|--------------------------|----------------------|-----------------------|----------|
| 1 V/4 mA-Analogausgang | Low | ein | blinkt |
| 10 V/20 mA-Analogausgang | High | blinkt | ein |
| Schaltausgang Q1 | 1 | blinken im Gleichtakt | |
| Schaltausgang Q2 | 2 | blinken im Gegenteil | |

3. Zum Teachen Drehschalter auf Stellung "Run" positionieren (③).

Auf optische Bestätigung durch Ende der Blinksignalisierung warten (grüne LED ein).

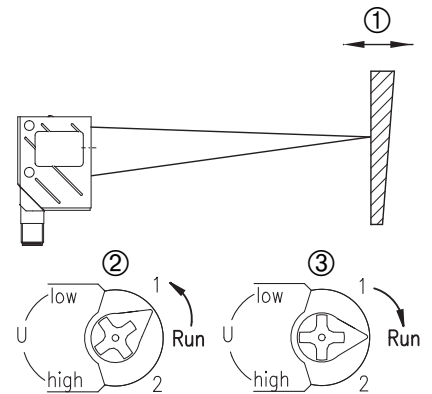

Rücksetzen des Analogausgangs auf Werkseinstellung

Rücksetzen 1 V/4 mA-Analogausgang bei 20mm:

1. Messobjekt knapp unter Messbereichsanfang (20mm) positionieren.

2. Drehschalter auf "Low" positionieren. Auf optische Bestätigung durch Blinken der LEDs warten.

3. Zum Teachen Drehschalter auf Stellung "Run" positionieren.

Auf optische Bestätigung durch Ende der Blinksignalisierung warten (grüne LED ein).

Rücksetzen 10 V/20 mA-Analogausgang bei 200mm:

1. Messobjekt knapp über Messbereichsende (200mm) positionieren.

2. Drehschalter auf "High" positionieren. Auf optische Bestätigung durch Blinken der LEDs warten.

3. Zum Teachen Drehschalter auf Stellung "Run" positionieren.

Auf optische Bestätigung durch Ende der Blinksignalisierung warten (grüne LED ein).

Fehlermeldungen

Dauerhaft blinkende LEDs in der Schalterstellung "Run" signalisieren einen nicht erfolgreichen Teach-Vorgang (Sensor nicht betriebsbereit):

| LED grün | LED gelb | Fehler |
|-----------------------|----------|--|
| ein | blinkt | Teach 1 V/4 mA-Analogausgang nicht erfolgreich |
| blinkt | ein | Teach 10 V/20 mA-Analogausgang nicht erfolgreich |
| blinken im Gleichtakt | | Teach Schaltausgang Q1 nicht erfolgreich |
| blinken im Gegenteil | | Teach Schaltausgang Q2 nicht erfolgreich |

Abhilfe:

- Teach-Vorgang wiederholen oder
- Sensor zur Wiederherstellung der alten Werte spannungsfrei schalten.

