

# VS-15-GC-ST/ST

Artikelnummer: 1652677



<http://eshop.phoenixcontact.de/phoenix/treeViewClick.do?UID=1652677>

D-SUB-Kontakteinsatz, Shell-Größe 2, mit 15 Signalkontakten, Kontaktart Stift, Gender-Changer, Befestigung mittels Gewinde 4-40 UNC

Kaufmännische Daten	
GTIN (EAN)	4017918952815
Hinweis	Auftragsgebundene Fertigung
VPE	10 Stk.
Zolltarif	85369010
Produktschlüssel	02501
Katalogseitenangabe	Seite 321 (PC-2009)

#### Produkthinweise

WEEE/RoHS konform seit:  
22.06.2006



<http://download.phoenixcontact.de>  
Bitte beachten Sie, dass die hier angegebenen Daten dem Online-Katalog entnommen sind. Die vollständigen Informationen und Daten entnehmen Sie bitte der Anwenderdokumentation. Es gelten die Allgemeinen Nutzungsbedingungen für Internet-Downloads.

## Technische Daten

Mechanische Kennwerte	
Polzahl	15
Steckzyklen	≥ 200
Anschlussart	Gender-Changer
Umgebungstemperatur (Betrieb)	-55 °C ... 125 °C

Materialangaben	
Brennbarkeitsklasse nach UL 94	V0

Material Gehäuse	Stahl gelb chromatiert
Material Kontaktträger	Polyester GF
Material Kontakt	Kupferlegierung
Material Kontaktfläche	hartvergoldet über Nickel

**Elektrische Kennwerte**

Bemessungsspannung (III/3)	125 V
Bemessungsstoßspannung	1 kV
Bemessungsstrom	5 A

**Zeichnungen**

Maßzeichnung

Gender-Changer

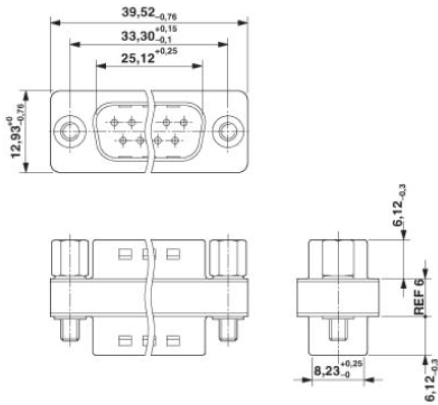

**Adresse**

PHOENIX CONTACT GmbH & Co. KG  
Flachmarktstr. 8  
32825 Blomberg, Germany  
Tel +49 5235 3 00  
Fax +49 5235 3 1200  
<http://www.phoenixcontact.com>



© 2010 Phoenix Contact  
Technische Änderungen vorbehalten