

ResistTel

Robustes, wetterfestes Telefon



Betriebsanleitung



Powering Business Worldwide

Unser wetterfestes Telefon besticht durch Präzision, Komfort, Langlebigkeit und Zuverlässigkeit. Es ist frei programmierbar und widrigen Umweltbedingungen optimal gewachsen. Egal ob Seewasser, hohe Luftfeuchtigkeit, Staub oder höchste mechanische Beanspruchung, es erfüllt überall seinen Zweck. Der Grund hierfür liegt in der unverwüstlichen Tastatur aus Edelstahl und einem extrem robusten Gehäuse aus schlag- und stoßfestem Formpressstoff. Selbst gegen Laugen und Schmierstoffe sind sämtliche verwendete Komponenten resistent. Die 21-teilige „handschuhgerechte“ Edelstahltastatur und das gut ablesbare alphanumerische Display sorgen in Verbindung mit einer unkomplizierten Menüführung für eine gute Bedienung und entsprechen somit dem Wunsch nach einem modernen und betriebssicheren Kommunikationsmittel. Als Fernsprecher für den Anschluss an das öffentliche Netz und an private Nebenstellenanlagen sorgt das ResistTel stets für zuverlässige Verbindungen.

Als Telefon für Zentralbetrieb ausgelegt, entspricht das ResistTel in ZB-Ausführung bis auf Tastatur und Display dem Telefon ResistTel.

Allgemeine Bedienhinweise	4
Geräteübersicht	5
Display und Tastatur	8
Verpackungsinhalt	9
Hinweise zur ZB-Ausführung	9
Montage und Installation	10
Anschlussplan	11
Schlingerhalterung	11
Bohrbild	12
Hörerbetrieb	13
Lauthören	13
Freisprechen	13
Mit dem Headset arbeiten	14
Menü	15
Das Hauptmenü	16
Das Untermenü Telefonbuch	17
Das Untermenü Telefonbuch ändern	18
Das Untermenü Sperren / PIN	19
Das Untermenü Einstellungen	20
Das Untermenü Sprachen	21
Lieferzustand	21
Menüübersicht	22
Technische Daten	23
Einsatz im Marine- und Offshorebereich	26
Service	27
Pflege und Wartung	27
Entsorgung	27
Warn- und Sicherheitshinweise	27
CE-Zeichen	28
Stichwortverzeichnis	29

Allgemeine Bedienungshinweise

1. Das wetterfeste Telefon ResistTel und die ZB-Ausführung ist für die Anschaltung an Wählanschlüsse mit analogen Anschaltewerten vorgesehen.
2. Der Hörer ist mit einer Streufeldspule zur Kopplung von Hörgeräten ausgerüstet. Träger eines Hörgerätes mit induktivem Empfänger können das Signal der Hörkapsel direkt empfangen.
3. Der optionale, externe Lautsprecher arbeitet in den Betriebszuständen Tonruf, Lauthören und Freisprechen. Wird er eingeschaltet, reduziert sich die Lautstärke des internen Lautsprechers.
4. Bei der ZB-Ausführung entfallen Tastatur und Display. Daher stehen Ihnen bei dieser Ausführung nicht alle Leistungsmerkmale zur Verfügung.
5. Das Telefon besitzt eine Höreraufnahme mit Reed-Kontakt als Gabelumschalter. Um eine bestehende Verbindung zu beenden, muss der Hörer eingehängt werden. Zur Unterbrechung einer bestehenden Verbindung genügt es, die Trenntaste im Tastenfeld (siehe Seite 8) zu betätigen.
6. Zum Programmieren der jeweiligen Einstellungen benutzen Sie das Menü. Sie müssen hierzu den Hörer abnehmen und die Taste "YES" drücken.
7. Sollten mehr als 2 Minuten vergehen, ehe Sie mit einer Wahl beginnen, kann die Energieversorgung von der Vermittlungsstelle abgeschaltet werden. Sie hören dann keinen Wählton mehr. In diesem Fall legen Sie bitte den Hörer auf und warten 2 Sekunden vor dem wiederholten Abheben.
8. Die erfolgreiche Speicherung einer Einstellung wird durch einen Quittungston bestätigt.
9. Wenn Sie angerufen werden, klingelt das ResistTel in der von Ihnen gewählten Lautstärke und zusätzlich erscheint für die Dauer des Tonrufes die Meldung ((())) im Display.
10. Mit der Eingabe einer PIN über das Menü können Sie Wählfunktionen einschränken oder ganz sperren. Das Vergessen der PIN ist gleichbedeutend mit dem Verlieren eines Schlüssels. Haben Sie die PIN vergessen, wenden Sie sich bitte an unseren technischen Support.
11. Sie haben ab Kaufdatum eine Gewährleistungsdauer von 24 Monaten. Im Problemfall wenden Sie sich bitte an unseren technischen Support in Deutschland, Standort Mülheim an der Ruhr:

Telefon: 0208 8268256 · Fax: 0208 8268377

Email: fhf-support@eaton.com

Außerhalb Deutschlands wählen Sie bitte mit Länderkennzahl:
Telefon: +49 208 8268256 · Fax: +49 208 8268377

Sollte ein Fehler auftreten, der sich telefonisch nicht beheben lässt,
senden Sie bitte das komplette Gerät mit einer Kopie des
Kaufbelegs an folgende Adresse:

FHF
Support ResistTel
Gewerbeallee 15-19
D-45478 Mülheim an der Ruhr

Falls bei der Überprüfung des Geräts kein Fehler vorhanden ist,
wird Ihnen eine Bearbeitungsgebühr in Rechnung gestellt.

Geräteübersicht

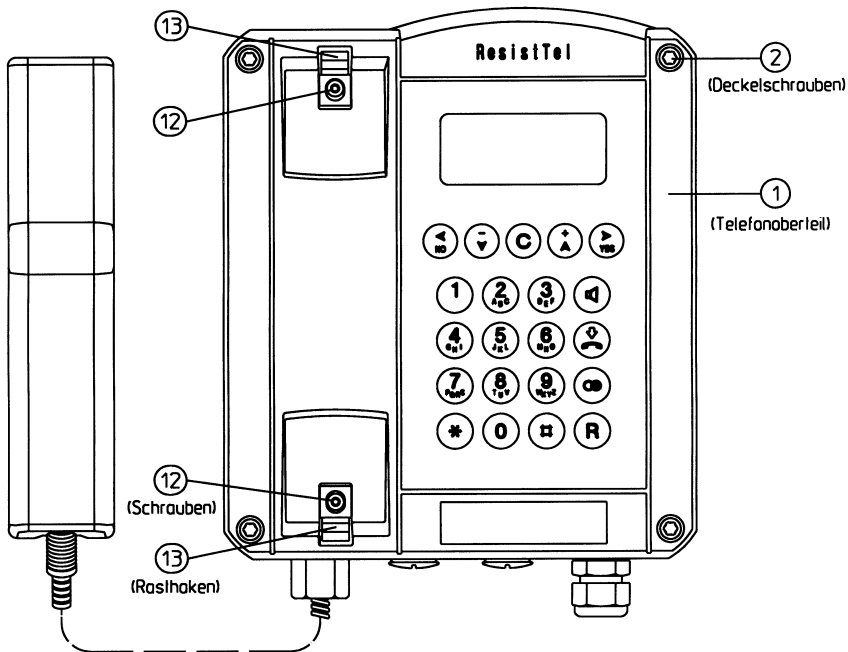

Hinweis: Bei der ZB-Ausführung sind Tastatur und Display durch eine geschlossene Metallplatte ersetzt.

Außenansicht Telefon Unterteil

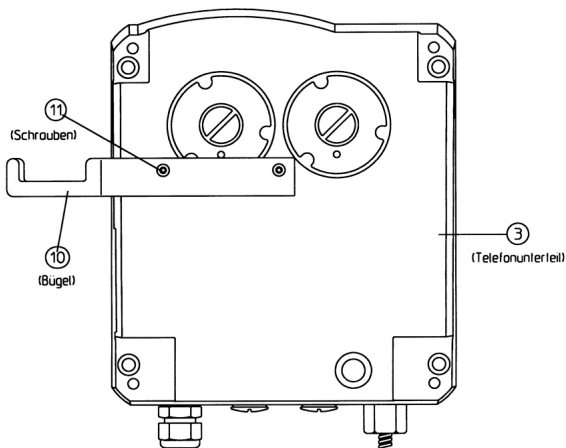

Innenansicht Telefon Oberteil

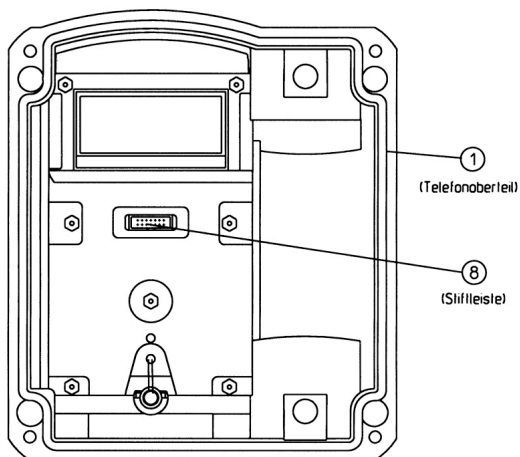

Innenansicht Telefon Unterteil

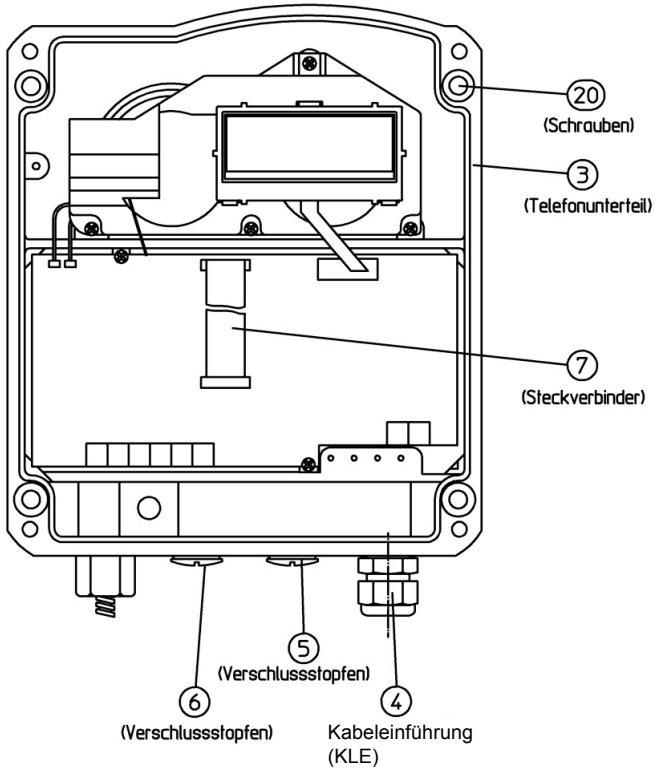

Hinweis: Bei der ZB-Ausführung ist kein Display vorhanden

Funktionstasten

Mit diesen Tasten können Sie Einstellungen direkt ändern oder im Menü dauerhaft Einstellungen vornehmen.

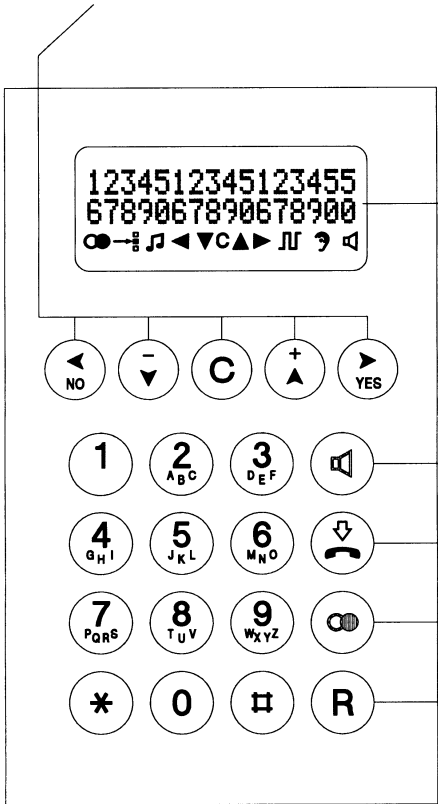

Display

Die oberen zwei Zeilen zeigen die Rufnummer oder Menüeinstellungen an, die untere Zeile stellt zu den Funktionen entsprechende Piktogramme dar.

Umschalttaste

Lauthören bzw. Freisprechen

Trenntaste

Wahlwiederholungstaste

Rückfragetaste

Zifferntasten

Mit diesen Tasten geben Sie Rufnummern und Texte ein.

Verpackungsinhalt

Zum Lieferumfang gehören:

- Telefon ResistTel
- Betriebsanleitung ResistTel
- Betriebsanleitung KLE (optional)
- 2 selbstklebende Beschriftungsschilder

Hinweise zur ZB-Ausführung

Die Bezeichnung ZB steht für Zentralbetrieb, d.h. mit dem Telefon ResistTel in ZB-Ausführung können Sie, je nach Leistungsmerkmal der Zentrale, eine Verbindung aufbauen, indem Sie durch Abheben des Hörers die Leitung belegen. Die ZB-Ausführung kann auch, dadurch dass ein Tonruf eingebaut ist, angerufen werden.

Weiterhin sind Schnittstellen zum Betrieb eines optionalen Zweithörers, eines optionalen Zweitweckers und eines optionalen externen Lautsprechers vorhanden.

Die Betriebsart externer Lautsprecher wird durch Brücken der Klemmen 9 und 10 (HSS1, HSS2) eingestellt. Bei der ZB-Ausführung entspricht sie der Funktion Lauthören. Auch der Tonruf wird über den externen Lautsprecher wiedergegeben.

Hinweis:

Die Einstellung externer Lautsprechers reduziert die Lautstärke des eingebauten Tonrufs, auch wenn kein externer Lautsprecher angeschlossen ist.

Somit bietet die ZB-Ausführung folgende Leistungsmerkmale:

- Leitungsbelegung durch Abheben des Hörers
- Tonruf mittels integriertem Ruforgan
- Zweithöreranschluss
- Zweitweckeranschluss
- Externer Lautsprecher Anschluss

Montage und Installation

Das Gerät darf nur auf eine geschlossene Rückwand in senkrechter Gebrauchslage montiert werden. Deckelschrauben (2) (siehe Geräteübersicht auf Seite 5 bis 7) lösen und Telefonoberteil (1) abnehmen. Bei Verwendung des optionalen Zubehörs Headset oder Zweithörer, den Bügel (10) mittels zwei Schrauben (11) auf der Rückseite des Telefonunterteils anschrauben (Bei dem zuvor genannten Zubehör sind Bügel mit Schrauben, sowie bei jedem optionalen Zubehör eine Kabelverschraubung, im Lieferumfang enthalten). Vier Schrauben mit einem Kopfdurchmesser von 10 bis 13 mm in die Öffnung (20) stecken und das Telefonunterteil (3) an der Wand oder auf einer Platte befestigen.

Die Installation ist variantenabhängig durchzuführen. Am Telefon mit einer werksseitig bestückten Kunststoffkabeleinführung ist die Telefonleitung durch die Kabeleinführung (KLE) (4) zu führen und gemäß Anschlussplan auf die Klemmen 13 und 14 (A,B) aufzulegen.

Bei den werksseitig bestückten KLE ist die beigefügte Betriebsanleitung zu beachten.

Vor dem Zusammenbau ist der ordentliche Sitz der Deckeldichtung zu prüfen. Flachbandkabel mit Steckverbinder (7) im Gehäuseoberteil auf Stiftleiste (8) stecken. Telefonoberteil aufsetzen und mit den vier Deckelschrauben (2) auf dem Telefonunterteil befestigen.

Das Anziehdrehmoment der Deckelschrauben beträgt 1,2 ... 1,5 Nm.

Bei der Montage und Installation sind die jeweils geltenden Errichtungsbestimmungen zu beachten.

Anschlussplan

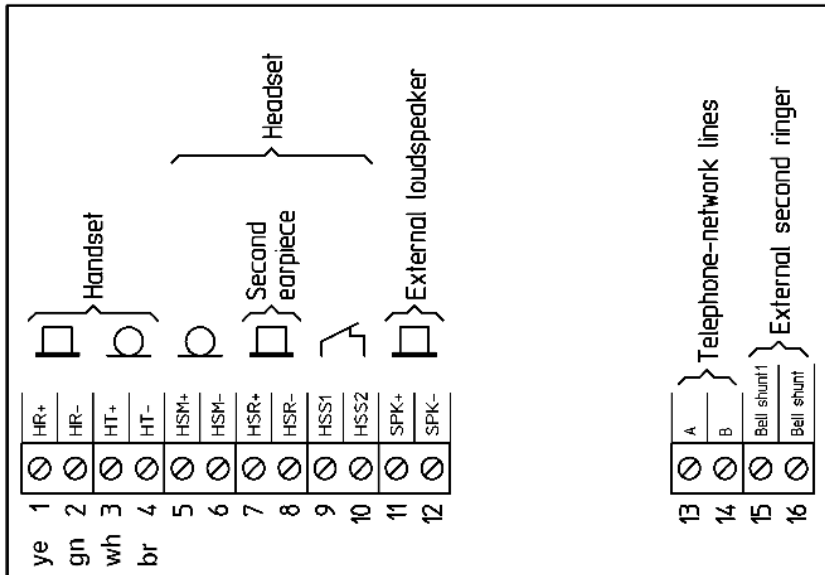

Schlingerhalterung

Die Haltekraft für den Hörer lässt sich stufenlos einstellen. Schrauben (**12**) lösen und die Rasthaken (**13**) verschieben. Zusammenschieben der Rasthaken verstärkt die Haltekraft, auseinanderziehen vermindert sie. Schrauben wieder fest anziehen.



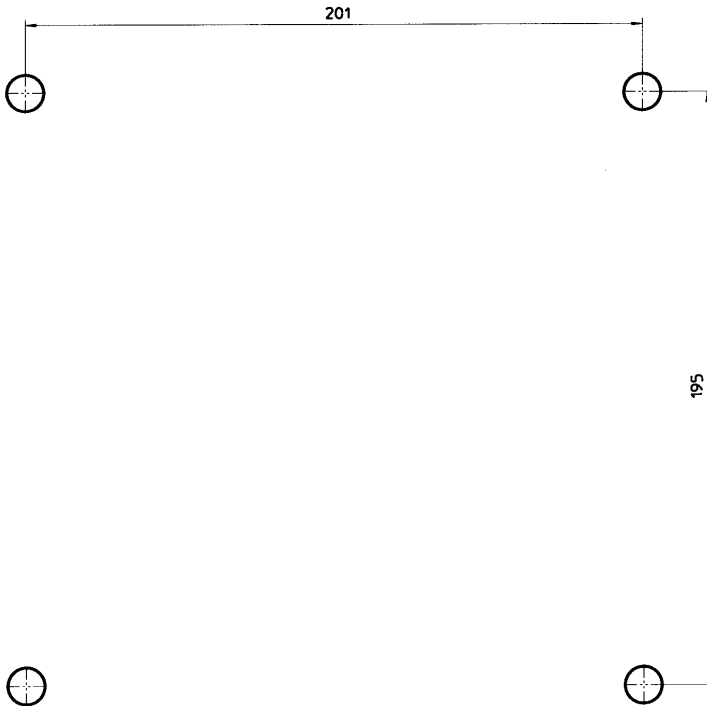

Bohrbild

Zur Anfertigung einer Bohrschablone benutzen Sie bitte nachfolgende Maße (in Millimeter):







Der Durchmesser der Bohrung ist abhängig von der verwendeten Schraube (Schraubendurchmesser max. 8 mm) und der Art des Untergrunds (Stahl, Holz, Beton, Gipskarton u.a.) und ist entsprechend zu wählen.





Hörerbetrieb (außer ZB-Ausführung)

Wenn Sie den Hörer abnehmen befinden Sie sich im Hörerbetrieb. Mit den Tasten  und  können Sie die Hörerlautstärke für das Gespräch ändern. Wollen Sie die Hörerlautstärke dauerhaft ändern, benutzen Sie das Menü "Einstellungen/Hörerlautstärke". Mit der Taste  wechseln Sie in den Lauthörbetrieb. Halten sie die Taste  gedrückt und hängen den Hörer ein, wechseln Sie in den Freisprechbetrieb.

Lauthören (außer ZB-Ausführung)

Mit den Tasten  und  können Sie die Lautsprecherlautstärke für das Gespräch ändern. Wollen Sie die Lautsprecherlautstärke dauerhaft ändern, benutzen Sie das Menü "Einstellungen/Lautsprecher". Die Hörerlautstärke kann im Lauthörbetrieb nicht verändert werden. Mit der Taste  wechseln Sie in den Hörerbetrieb. Halten sie die Taste  gedrückt und hängen den Hörer ein, wechseln Sie in den Freisprechbetrieb.

Freisprechen (außer ZB-Ausführung)



Wenn Sie das ResistTel mit der Taste  einschalten befinden Sie sich im Freisprechbetrieb. Mit den Tasten  und  können Sie die Lautsprecherlautstärke für das Gespräch ändern. Wollen Sie die Lautsprecherlautstärke dauerhaft ändern, benutzen Sie das Menü "Einstellungen/Lautsprecher". Mit der Taste  beenden Sie das Gespräch. Wenn Sie den Hörer abnehmen, wechseln Sie in den Hörerbetrieb.

Mit dem Headset arbeiten (außer ZB-Ausführung)

Ist das Headset angeschlossen, nimmt der Headsetbetrieb den Platz des Freisprechens ein. Daher ist das Freisprechen mit Headset nicht möglich. Wenn Sie das ResistTel mit der Taste  einschalten, befinden Sie sich im Headsetbetrieb. Heben Sie im Headsetbetrieb den Hörer ab, wird der Hörer vorrangig behandelt. Das heißt mit dem Hörer kann man hören und sprechen, mit dem Headset kann man dann nur hören.

Vergleich der Betriebszustände ohne und mit angeschlossenem Headset:

Betrieb ohne Headset	Betrieb mit Headset
<u>Hörerbetrieb</u>	<u>Hörerbetrieb mit Headset</u> <ul style="list-style-type: none">- Hörer kann sprechen und hören- Headset kann nur hören- Lautsprecher ist aus
<u>Lauthören</u>	<u>Lauthören mit Headset</u> <ul style="list-style-type: none">- Hörer kann sprechen und hören- Headset kann nur hören- Lautsprecher ist an
<u>Freisprechen</u>	<u>Headsetbetrieb</u> <ul style="list-style-type: none">- Hörer ist aufgelegt- Headset kann sprechen und hören- Lautsprecher ist aus

Mit den Tasten  und  können Sie die Headsetlautstärke für das Gespräch ändern. Wollen Sie die Headsetlautstärke dauerhaft ändern, benutzen Sie das Menü „Einstellungen/Headset“. Mit der Taste  beenden Sie das Gespräch.



Der Einstieg in das Menü

Betätigen Sie die Taste .

Sie befinden sich nun im Hauptmenü.

Im Display erscheint in der oberen Zeile das Menü in dem Sie sich befinden. In der unteren Zeile sehen Sie, welcher Menüpunkt ausgewählt ist.

Auswahl der Menüpunkte

Betätigen Sie die Taste  oder .

Die obere Zeile des Displays bleibt erhalten. In der unteren Zeile wechseln die zur Auswahl stehenden Menüpunkte mit jedem Tastendruck.

Aktivieren eines Menüpunktes

Betätigen Sie die Taste .

Der Menüpunkt, der in der unteren Zeile stand, befindet sich nun in der oberen Zeile. In der unteren Zeile sehen Sie, welche weiteren Möglichkeiten sich bieten.

Der Ausstieg aus dem Menü

Betätigen Sie die Taste .



Mit jedem Tastendruck springen Sie in das vorherige Menü. Wenn Sie zurück im Hauptmenü sind, verlassen Sie das Menü mit dem nächsten

Tastendruck auf die Taste .

Hauptmenü (außer ZB-Ausführung)



Mit Hilfe der Tasten  oder  können sind unter folgenden Punkten auswählen:

- Telefonbuch zum Wählen einer Rufnummer aus dem Telefonbuchspeicher.
- Tel.buch änder zum Erstellen neuer Telefonbucheinträge
zum Ändern bestehender Telefonbucheinträge
zum Löschen bestehender Telefonbucheinträge
- Sperren / PIN zum Untermenü Direktruf
zur Vollsperrung
nur Wahl aus dem Telefonbuch zulassen
zum Sperren und Freigeben der Hauptmenüpunkte
„Einstellungen“, „Sprachen“ und „Tel.Buch ändern“
zum Ändern der PIN
- Einstellungen zum Einstellen der Tonruflautstärke und Melodie
Lautsprecherlautstärke ändern
Hörerlautstärke ändern
Headsetlautstärke ändern
LCD - Kontrast ändern
Wahlverfahren einstellen
Flashzeit einstellen
Amtskennziffer und Pause einstellen
Lieferzustand wiederherstellen
externen Lautsprecher ein bzw. ausschalten
Begrüßungstext ändern
- Sprachen zur Wahl der Menüsprache Deutsch
zur Wahl der Menüsprache Englisch
zur Wahl der Menüsprache Spanisch
zur Wahl der Menüsprache Französisch
zur Wahl der Menüsprache Italienisch

Wenn Sie einen Punkt ausgewählt haben, können Sie ihn mit der Taste  aktivieren. Mit der Taste  verlassen Sie das Menü.



Untermenü – Telefonbuch (außer ZB-Ausführung)

Sie haben die Möglichkeit bis zu 50 Rufnummern aus dem Telefonbuch zu wählen. Zum Speichern bzw. Ändern von Nummern siehe Menüpunkt "Telefonbuch ändern".

Mit Hilfe der Tasten  oder  können sie unter den Telefonbucheinträgen auswählen.

Beispiele:

- FEUERWEHR 112 wählt die im Display dargestellte Rufnummer
- WERKSCHUTZ 110 wählt die im Display dargestellte Rufnummer
- FHF MUELHEIM 020882680 wählt die im Display dargestellte Rufnummer
- KANTINE 123 wählt die im Display dargestellte Rufnummer
- usw. wählt die im Display dargestellte Rufnummer

Wenn Sie eine Rufnummer ausgewählt haben, können Sie diese mit der Taste  wählen. Mit der Taste  verlassen Sie das Menü.



Untermenü - Telefonbuch ändern (außer ZB-Ausführung)

Sie haben die Möglichkeit bis zu 50 Rufnummern mit Namen zu speichern. Geben Sie die Nummern und Namen in der Reihenfolge der Wichtigkeit ein, da diese später auch in der Reihenfolge im Display erscheinen (z.B. Feuerwehr vor Kantine).

Achtung: Der Menüpunkt "Lieferzustand" löscht alle Telefonbucheinträge.

Mit Hilfe der Tasten  oder  können sie unter folgenden Punkten auswählen.

- neuer Eintrag zum Eingeben eines neuen Eintrages
- Eintrag ändern zum Ändern eines Eintrages
- Eintrag löschen zum Löschen eines Eintrages
- komplett löschen zum Löschen des gesamten Telefonbuches

Wenn Sie einen Punkt ausgewählt haben, können Sie ihn mit der Taste  aktivieren. Mit der Taste  verlassen Sie das Menü.

Untermenü - Sperren / PIN (außer ZB-Ausführung)

Beim Einstieg in das Menü "Sperren / PIN" werden Sie aufgefordert, die PIN einzugeben. Die PIN besteht aus 4 Ziffern. Im Lieferzustand ist die PIN "0 0 0 0".

Wenn Sie die PIN ändern, achten Sie darauf, dass Sie die von Ihnen geänderte PIN nicht vergessen. Das Vergessen der PIN ist gleichbedeutend mit dem Verlieren eines Schlüssels. Haben Sie die PIN vergessen, wenden Sie sich bitte an unseren technischen Support.



Technischer Support in Deutschland, Standort Mülheim an der Ruhr:

Telefon 0208 8268256
Fax 0208 8268377
Email fhf-support@eaton.com

Außerhalb Deutschlands wählen Sie bitte mit Länderkennzahl:



Telefon +49 208 8268256
Fax +49 208 8268377

Wenn Sie die PIN eingegeben haben, können Sie mit Hilfe der Tasten

 oder  unter folgenden Punkten auswählen:

- Direktruf zum Einschalten des Direktrufes
zum Eingeben der Direktrufnummer
- Vollsperre Sperrt das Gerät für abgehende Gespräche
Achtung keine Notrufnummern wählbar
- nur Telef.buch lässt nur abgehende Gespräche aus dem
Telefonbuch zu
- Einstellungen Zum Sperren und Freigeben der Hauptmenü-
punkte „Einstellungen“, „Sprachen“ und „Tel.buch
ändern“
- PIN ändern zum Ändern der PIN

Wenn Sie einen Punkt ausgewählt haben, können Sie ihn mit der

Taste  aktivieren. Mit der Taste  verlassen Sie das Menü.

Hinweis:

Nach dem Sperren der Einstellungen sind die Hauptmenüpunkte „Einstellungen“, „Sprachen“ und „Tel.buch ändern“ nur nach Eingabe der PIN zugänglich.

Der Menüpunkt "Lieferzustand" setzt alle Einstellungen zurück, nicht aber die von Ihnen geänderte PIN und die Sprache.

Mit Hilfe der Tasten  oder  können Sie unter folgenden Punkten auswählen:

- Tonruf - zum Einstellen der Tonruflautstärke
- zum Einstellen der Tonrufmelodie
- Lautsprecher - zum Einstellen der Lautsprecherlautstärke
- Hörerlautstär. - zum Einstellen der Hörerlautstärke
- Headset - zum Einstellen der Headsetlautstärke
- LCD Kontrast - zum Einstellen des Displaykontrast
- Wahlverfahren - Wahlverfahren MFV / Tondauer 90 ms
- Wahlverfahren IWV 2:1
- Wahlverfahren IWV 1,5:1
- Wahlverfahren MFV / Tondauer 70 ms
- Wahlverfahren MFV / Tondauer = Tastendruck
- Flashzeit - Flashzeit einstellen 40 ms bis 399 ms
- AKZ Pause - Eingabe der Amtskennziffer
- Löschen der Amtskennziffer
- Wahlpause nach Amtskennziffer einstellen
- Lieferzustand - Rücksetzen in den Lieferzustand
- ext. Lautspr. - externen Lautsprecher ein- bzw. ausschalten



Hinweis:

Der optionale, externe Lautsprecher arbeitet in den Betriebszuständen Tonruf, Lauthören und Freisprechen. Wird er eingeschaltet, reduziert sich die Lautstärke des internen Lautsprechers.

- Begrüßungstext - Eingabe eines individuellen Textes, der nach dem Abheben des Hörers im Display angezeigt wird.

Zum Beispiel:



NEBENSTELLE 170
AUSSENLAGER

Wenn Sie einen Punkt ausgewählt haben, können Sie ihn mit der Taste  aktivieren. Mit der Taste  verlassen Sie das Menü.

Untermenü – Sprachen (außer ZB-Ausführung)

Mit Hilfe der Tasten  oder  können Sie unter folgenden Punkten auswählen:

- Deutsch zum Einstellen der Menüsprache Deutsch
- Englisch zum Einstellen der Menüsprache Englisch
- Spanisch zum Einstellen der Menüsprache Spanisch
- Französisch zum Einstellen der Menüsprache Französisch
- Italienisch zum Einstellen der Menüsprache Italienisch

Wenn Sie einen Punkt ausgewählt haben, können Sie ihn mit der Taste  aktivieren. Mit der Taste  verlassen Sie das Menü.

Lieferzustand

Damit Sie nach dem Anschließen das Gerät sofort nutzen können, ist es für allgemeine Gebrauchszwecke voreingestellt.

Diese Voreinstellungen können Sie entsprechend Ihren persönlichen Erfordernissen und Anschlussbedingungen über das Menü ändern.

Im Lieferzustand des Telefons sind folgende Voreinstellungen getroffen:

- Telefonbuch: gelöscht
- Wahlwiederholung: gelöscht
- Direktrufnummer: gelöscht
- AKZ: gelöscht
- Tonrufmelodie: 0
- Tonruflautstärke: 6 (Maximum)
- Hörerlautstärke: 0 (normale Hörerlautstärke)
- Headsetlautstärke: 2
- Lautsprecherlautstärke: 4
- Externer Lautsprecher: ausgeschaltet
- Begrüßungstext: FHF
- Wahlverfahren: Tonwahl (MFV) mit 90 ms Zeichendauer
- Flashzeit: 80 ms
- LCD-Kontrast: 5 (Mittelwert)
- Pauselänge nach AKZ: 3 Sekunden
- PIN: 0000

Achtung!

Das Zurücksetzen in den Lieferzustand über das Menü stellt diese Voreinstellungen wieder her, mit Ausnahme der PIN und der Sprache:

- Die PIN wird nicht geändert.
- Die Sprache wird nicht geändert.

Menüübersicht (außer ZB-Ausführung)

Hauptmenü

Telefonbuch		
	Name #1 bis Name #50	Telefonbucheintrag #1 wird gewählt bis Telefonbucheintrag #50 wird gewählt
Telefonbuch ändern		
	neuer Eintrag	dem Telefonbuch einen neuen Eintrag zufügen
	Eintrag ändern	ein Telefonbucheintrag wird geändert
	Eintrag löschen	ein Telefonbucheintrag wird gelöscht
	Komplett löschen	das Telefonbuch wird komplett gelöscht
Sperren		
	Direktruf	
	aktivieren	der Direktruf wird eingeschaltet
	Nummer ändern	ändern oder eingeben der Direktrufnummer
	Vollsperrung	das Telefon wird komplett gesperrt
	nur Telefonbuch	Telefon wird bis auf das Telefonbuch gesperrt
	Einstellungen	Die Hauptmenüpunkte „Einstellungen“, „Sprachen“ und „Tel.buch ändern“ werden gesperrt oder freigegeben
	PIN ändern	die PIN wird geändert (Lieferzustand 0000)
Einstellungen		
	Tonruf	
	Tonruflautstärke	die Tonruflautstärke wird eingestellt
	Tonrufmelodie	die Tonrufmelodie wird eingestellt
	Lautsprecherlautstärke	die Lautsprecherlautst. wird dauerhaft eingestellt
	Hörerlautstärke	die Hörerlautstärke wird dauerhaft eingestellt
	Headset	die Headsetlautstärke wird dauerhaft eingestellt
	LCD Kontrast	der LCD-Kontrast wird eingestellt
	Wahlverfahren	
	MFV 90ms	setzt das Wahlverfahren auf MFV 90 ms
	IWV 2,0 : 1	setzt das Wahlverfahren auf IWV 2 : 1
	IWV 1,5 : 1	setzt das Wahlverfahren auf IWV 1,5 : 1
	MFV 70ms	setzt das Wahlverfahren auf MFV 70 ms
	MFV unbegrenzt	setzt das Wahlverfahren auf MFV unbegrenzt
	Flashzeit	die Flashzeit von 40 bis 399 ms einstellen
	Amtskennziffer / Wahlpause	
	Amtskennziffer eingeben	Eingabe einer Amtskennziffer
	Amtskennziffer löschen	die Amtskennziffer wird gelöscht
	Pausenzeit nach AKZ	Wahlpause zwischen 1 und 6 s einstellen
	Lieferzustand	setzt den Lieferzustand und das Telefonbuch wird gelöscht
	externer Lautsprecher	externen Lautsprecher ein bzw. ausschalten
	Begrüßungstext	ändern
Sprachen		

Deutsch
 Englisch
 Spanisch
 Französisch
 Italienisch

Menüsprache Deutsch wird aktiviert
 Menüsprache Englisch wird aktiviert
 Menüsprache Spanisch wird aktiviert
 Menüsprache Französisch wird aktiviert
 Menüsprache Italienisch wird aktiviert

Technische Daten

Hinweis:

*) außer ZB-Ausführung

Anschlussdaten	
Speisespannung	24 V _{DC} bis 66 V _{DC}
Speisestrom	15 mA _{DC} bis 100 mA _{DC}
Rufwechselspannung	24 V _{AC} bis 90 V _{AC} (bei 21...54 Hz Ruffrequenz) 30 V _{AC} bis 90 V _{AC} (bei 16,6...54 Hz Ruffrequenz)
Tonrufimpedanz	Größer 6,0 kΩ bei 25 Hz und 24...90 V _{AC} . Größer 4,0 kΩ bei 50 Hz und 24...90 V _{AC} .
Rückfragetaste *)	Flashfunktion einstellbar von 40 ms bis 399 ms über das Menü.
Wahlverfahren *)	IWV-MFV-Betrieb über das Menü einstellbar. MFV-Betrieb entsprechend der ITU-T-Empfehlung Q.23. IWV-Betrieb mit über die Menüführung einstellbarem Impulspausenverhältnis 1,5:1 oder 2:1.
Amtskennziffer *)	Eine Amtskennziffer und Wahlpause zwischen 1 s und 6 s über das Menü programmierbar.
W-Ader	Anschlussmöglichkeit für einen externen Zweitwecker.
Externer Lautsprecher	Klemmen zum Anschluss eines externen Lautsprechers (optionales Zubehör)
Headset *)	Klemmen zum Anschluss eines Headsets. (optionales Zubehör) Hinweis: Es kann ein Headset oder ein Zweithörer angeschlossen werden, jedoch nicht beides gleichzeitig!
Zweithörer	Klemmen zum Anschluss eines Zweithörers (optionales Zubehör) Hinweis: Es kann ein Headset oder ein Zweithörer angeschlossen werden, jedoch nicht beides gleichzeitig!
Anschlussklemmen	Bis 4 mm ² starr. Bis 2,5 mm ² flexibel.
Gehäuse	
Material	Glasfaserverstärktes Polyester

Höhe x Breite x Tiefe	ca. 260 mm x 228 mm x 135 mm
Gewicht	ca. 5,5 kg
Display *)	2-zeiliges alphanumerisches Display mit Piktogrammen. Sichtfeld ca. 78 mm x 26 mm.
Tastatur *)	- Metalltastatur mit Eisschutz. - 21 Tasten mit ABC-Beschriftung für Namenseinträge.
Betriebsgebrauchslage	Senkrechte Wandmontage. Das Gerät darf nur auf eine ebene Fläche werden.
Hörer	
Schlingerschutz	Integrierter, einstellbarer Schlingerschutz.
Hörerschnur	Stahlarmierte Panzerschnur.
Hörkapsel	Dynamische Kapsel mit Streufeldspule zur induktiven Kopplung von Hörgeräten.
Sprechkapsel	Elektretmikrofon
Lärmunterdrückung	Größer 3 dB mittels integriertem Einsprechtrichter.
Umweltbedingungen	
Schutzart:	IP 66 nach EN60529
Schutz gegen äußere mechanische Beanspruchung:	Schutzgrad IK09 nach EN50102
Betriebstemperatur:	-25°C bis +60°C (unter -20°C keine Anzeige im Display)
Lagertemperatur:	-25°C bis +70°C
Weitere Merkmale	
Trenntaste *)	Separate Taste
Gabelumschalter	Reedkontakt ohne mechanische Gabel
Speisung	- Aus dem analogen Telefonnetz. - Keine zusätzliche Netzspeisung erforderlich.
Gebührenimpuls-sperre	- Elektrische Dämpfung für 12 kHz und 16 kHz an der Hörkapsel größer 30 dB bezogen auf 1 kHz. - Impedanz (an den Telefonanschlüssen A, B): ca. 13 k Ω (1 V _{eff} ; 12 kHz ; Ruhezustand) ca. 4 k Ω (10 V _{eff} ; 12 kHz ; Ruhezustand) ca. 2,5 k Ω (1 V _{eff} ; 12 kHz ; Gesprächszustand) ca. 2,3 k Ω (10 V _{eff} ; 12 kHz ; Gesprächszustand) ca. 11 k Ω (1 V _{eff} ; 16 kHz ; Ruhezustand) ca. 4 k Ω (10 V _{eff} ; 16 kHz ; Ruhezustand) ca. 2,5 k Ω (1 V _{eff} ; 16 kHz ; Gesprächszustand) ca. 2,3 k Ω (10 V _{eff} ; 16 kHz ; Gesprächszustand)

Optische *) Anrufsignalisierung	Displayanzeige ((()))
Tonruflautstärke	<ul style="list-style-type: none"> - ca. 95 dB(A) in 1 m Abstand bei 50 V_{AC} / 50 Hz (In der Einstellung Lieferzustand. Die maximale Lautstärke ist auch abhängig von der eingestellten Melodie und den Speisebedingungen). - 6-stufig und Stumm über das Menü einstellbar. *) (Die Tonruflautstärke reduziert sich um ca. 13 dB(A), wenn im Menü der optionale, externe Lautsprecher eingeschaltet wird).
Tonrufmelodien *)	Über das Menü können 10 Klangbilder ausgewählt werden.
Lauthören	<ul style="list-style-type: none"> - maximale Lautstärke ca. 70 dB(A) in 1 m Abstand - 7-stufig über das Menü einstellbar. *) - Dauerhafte Einstellung über das Menü *) (Die Lauthörlautstärke reduziert sich, wenn im Menü der optionale, externe Lautsprecher aktiviert wird).
Freisprechen *)	<ul style="list-style-type: none"> - Funktion bei Umweltgeräuschen bis zu 70 dB(A). (Bei höheren Lärmpegeln ist eine Verständigung im Freisprechbetrieb nicht mehr möglich). - maximale Lautstärke ca. 70 dB(A) in 1 m Abstand - 7-stufig über das Menü einstellbar. - Dauerhafte Einstellung über das Menü (Die Lauthörlautstärke reduziert sich, wenn im Menü der optionale, externe Lautsprecher eingeschaltet wird).
Hörer-Laut-Funktion *)	<ul style="list-style-type: none"> - Hörerlautstärke von 0 db bis +12 db. - 7-stufig über das Menü einstellbar. - Dauerhafte Einstellung über das Menü.
Menüführung *)	<ul style="list-style-type: none"> - In Deutsch, Englisch, Spanisch, Französisch und Italienisch - Signalton bei erfolgreicher Programmierung.
Telefonbuch *)	- Maximal 50 Einträge mit Namen und Rufnummer.

Einsatz im Marine- und Offshorebereich

Das Telefon ResistTel ist für den Einsatz im Marine- und Offshorebereich gemäß IEC 60945 und DNVGL-CG-0339 durch DNV-GL zertifiziert und unter der Zertifikat-Nr. TA00000RT registriert.

Die Geräte sind wie folgt klassifiziert:

Temperatur	Feuchte	Vibration	EMV	Gehäuse
D	B	A	B	C

Folgende Schutzabstände sind einzuhalten:

vom Magnet – Regelkompass	vom Magnet – Steuerkompass
1,10 m (reduziert 0,70 m)	0,70 m (reduziert 0,45 m)

	 HINWEIS
<p>Für den Brückenbetrieb darf die maximale, vorgeschriebene Tonruflautstärke von 75-85 dB(A) nicht überschritten werden. Das wird mit der Stufe 4 der Tonruflautstärke erfüllt.</p>	

Die Anpassung der Tonruflautstärke wird im Hauptmenü wie folgt durchgeführt:

Menü → Einstellungen → Tonruf → Tonruflautstärke →
mit   Level 4 wählen → mit  bestätigen

Service

Sie haben ein modernes Produkt der Firma **FHF** erworben, das einer strengen Qualitätskontrolle unterliegt. Haben Sie Fragen zum Telefon, oder liegt ein Störfall vor – auch nach der Garantiezeit – wenden Sie sich bitte an **FHF** (siehe Seite 5). Halten Sie dafür Typ- und Artikel-Nummer bereit (Diese Nummern entnehmen Sie bitte dem Typenschild).

Pflege und Wartung

Das Telefon ist wartungsfrei. Dennoch sollte in Einsatzbereichen mit starker Verschmutzung durch Staub, Fett, Öl usw. von Zeit zu Zeit eine Reinigung durchgeführt werden. Mit einem feuchten Reinigungstuch sind der Hörer und das Gerät abzuwischen. **Achtung!** Zur Reinigung niemals spitze Gegenstände verwenden.

Entsorgung

Die Komplett-Entsorgung des Gerätes erfolgt über den Elektronikabfall. Bei der Demontage des Gerätes sind die Komponenten Kunststoff, Metall und Elektronik separat zu entsorgen. In jedem Fall sind die Entsorgungsbedingungen des jeweiligen Einsatzlandes zu beachten.

Warn- und Sicherheitshinweise

Bei diesem Betriebsmittel handelt es sich um ein wettersicher ausgeführtes Telefon speziell für den Betrieb in rauer Industrieumgebung. Nachstehende Warn- und Sicherheitshinweise sind zu beachten:

1. Das Telefon ist in Schutzklasse II aufgebaut und darf nur an der vorgeschriebenen Spannung angeschlossen und betrieben werden. Es ist auf einen ordnungsgemäßen Anschluss zu achten. Die Anschlussleitung ist so zu verlegen, dass keine Stolpergefahr besteht.
2. Das Telefon darf nur unter den angegebenen Umgebungsbedingungen betrieben werden (siehe Kapitel "Technische Daten"). Widrige Umgebungsbedingungen, wie z.B. zu hohe oder zu niedrige Umgebungstemperaturen sind nicht zulässig, weil dadurch der Ausfall elektronischer Bauteile begünstigt wird.
3. Es ist darauf zu achten, dass das Telefon, die Anschlussleitung, usw. nicht beschädigt sind. Im beschädigten Zustand ist das Betreiben des Telefons nicht zulässig.
4. Bei Betrieb des Telefons sind die gesetzlichen und gewerblichen Vorschriften, Unfallverhütungsvorschriften, sowie elektrische Bestimmungen zu beachten.
5. Bei Reparaturen sind nur Originalersatzteile zulässig, die fachgerecht gewechselt werden müssen. Andere Austauschteile können zu Schäden führen und die Garantie entfällt.

6. Vor einer Instandsetzung oder einem Austausch des Telefons muss es von der Spannungsversorgung getrennt werden. Wenn eine Wartung oder eine Reparatur unter Spannung unvermeidbar ist, darf das nur durch Fachpersonal erfolgen.
7. Die vorgeschriebene Gebrauchslage ist zu berücksichtigen. Das Gerät darf nur auf eine ebene Fläche in senkrechter Weise montiert werden.
8. Durch Magnetfelder mit energietechnischen Frequenzen kann eine geringfügige Beeinträchtigung der Hörqualität auftreten. Achten Sie in diesem Fall auf einen geeigneten Aufstellungsort.
9. Im geöffnetem Zustand des Telefons darf kein Staub in das Gerät gelangen!
10. Die für die Dichtheit des Gehäuses notwendige Deckeldichtung sowie der Kragen am Gehäuseunterteil dürfen bei der Montage und Demontage nicht beschädigt werden.
11. Bei hoher Konzentration von schwefelhaltigen Gasen in der Umgebung kann es zum Verblässen der Tastaturbeschriftung und zur Flugrostbildung kommen.
12. Änderungen des Produktes, die dem technischen Fortschritt dienen, sind auch ohne vorherige Ankündigung möglich.

CE-Zeichen

Wir erklären hiermit, dass sich dieses Produkt in Übereinstimmung mit den grundlegenden Sicherheits- und Gesundheitsanforderungen der EMV-Richtlinie 2014/30/EU, der Niederspannungsrichtlinie 2014/35/EU und der RoHS-Richtlinie 2011/65/EU befindet.

Die entsprechenden Normen, technischen Regeln und Spezifikationen entnehmen Sie bitte der beigefügten Konformitätserklärung und den Konformitätserklärungen auf unserer Website.

Stichwortverzeichnis

Allgemeine Bedienhinweise ...	4	Menüführung	15
Amtskennziffer	16	Menü-Übersicht	22
Anschlussplan	17	MFV	18
Begrüßungstext	20	Montage	10
Bohrbild	12	Pflege und Wartung	27
Direktruf	19	Schlingerhalterung	11
Display und Tastatur	8	Service	27
Display Kontrast	20	Sperrn / PIN	19
Einsatz im Marine- und Offshorebereich	26	Sprachen	21
Einstellungen	20	Technische Daten	23
externer Lautsprecher	10	Telefonbuch	17
externer Tonruf (W-Ader)	10	Telefonbuch ändern	18
Flash	20	Tonrufmelodie	20
Freisprechen	13	Tonruflautstärke	20
Geräteübersicht	5	Verpackungsinhalt	9
Hauptmenü	16	Vollsperrung	19
Headset	14	Vorwort	2
Hörerbetrieb	13	Wahlpause nach Amtskennnziffer	20
Hörerlautstärke	13	Warn- und Sicherheitshinweise	27
Installation	10	ZB-Ausführung	9
IWV	20	Zweithörer	11
Lauthören	13	Zweitwecker (W-Ader)	10
Lautsprecherlautstärke	13		
Lieferzustand	21		

Änderungen und Irrtum vorbehalten

FHF Funke + Huster Fernsig GmbH · Gewerbeallee 15-19 · D-45478 Mülheim an der Ruhr · Germany
Phone +49 - 208 - 82 68 - 0 · Fax +49 - 208 - 82 68 - 286 · Mail info@fhf.de · www.fhf.de
Orders: fhf-orders@eaton.com · Requests: fhf-sales@eaton.com · Support: fhf-support@eaton.com



Powering Business Worldwide

Eaton's Crouse-Hinds Business

1201 Wolf Street · Syracuse, NY 13208
(866) 764-5454

crouse.customerctr@cooperindustries.com

Eaton is a registered trademark.

All other trademarks are property
of their respective owners.