

plug+play



Bus-Netzgerät

BNG 650-0

BNG 650-1

Bus line rectifier

BNG 650-0

BNG 650-1

Bloc d'alimentation bus

BNG 650-0

BNG 650-1

Alimentatore bus

BNG 650-0

BNG 650-1

Bus-Netvoeding

BNG 650-0

BNG 650-1

Bus-strømforsyning

BNG 650-0

BNG 650-1

Buss-nättaggregat

BNG 650-0

BNG 650-1

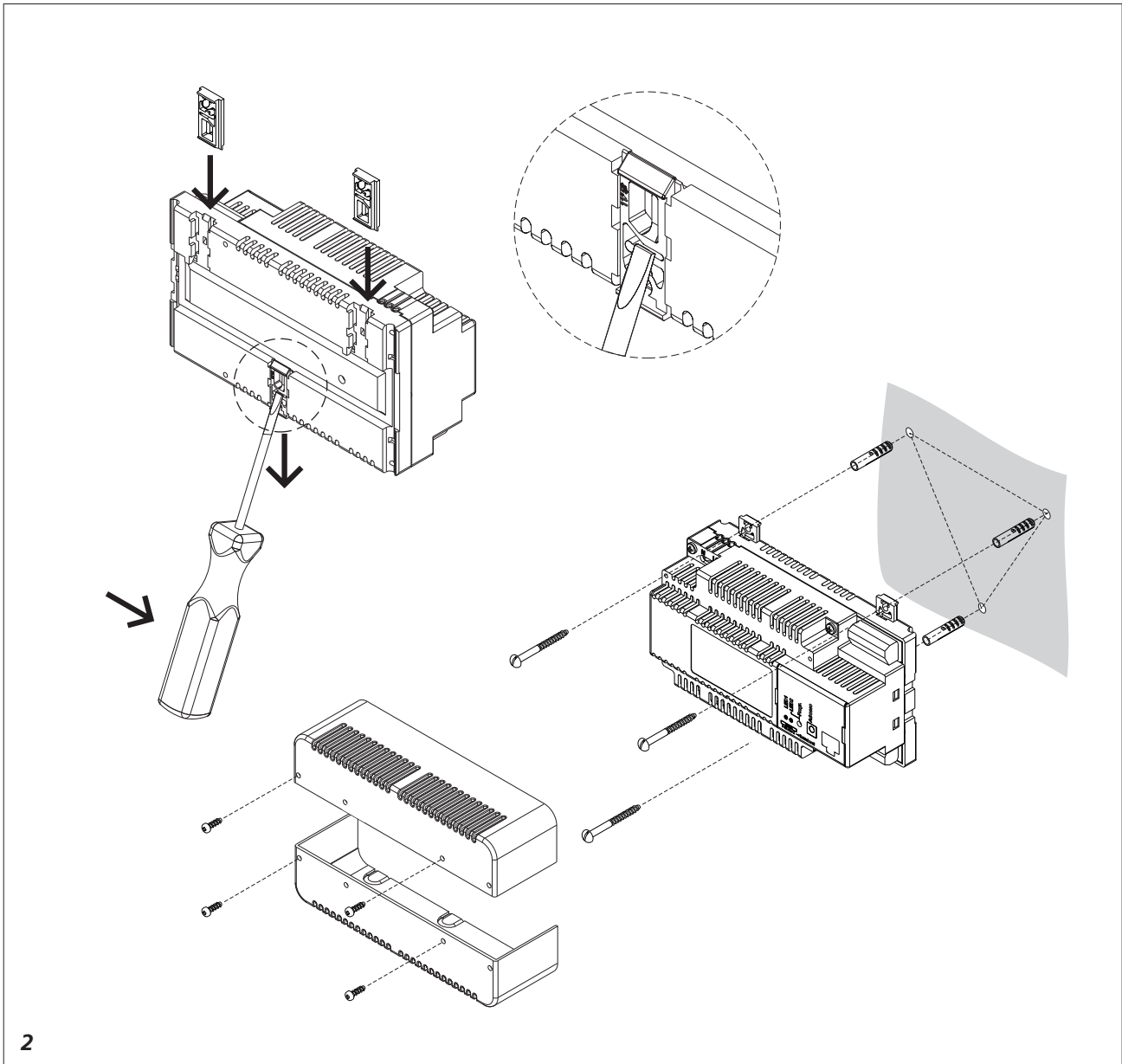
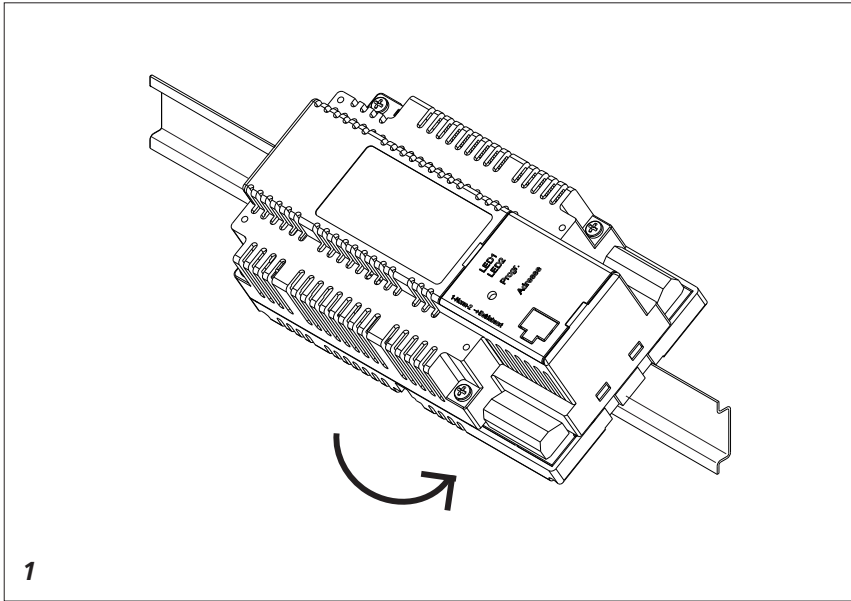

Montage

Anwendung

Bus-Netzgerät für Siedle-In-Home: Audio im 9-Raster Gehäuse. Das Gerät versorgt den Siedle-In-Home-Bus: Audio und beinhaltet die Steuerelektronik für die Bus-Teilnehmer. Integrierter Türöffner- und Lichtkontakt. Optionale Steckmöglichkeit für das Zubehör-Bus-Netzgerät ZBVG 650-..., erforderlich für Programmierung über Windows-PC (BPS 650-... ab V 2.00 mit PRI 602-... USB) oder bei Mehrstranganlagen.

Verwendungszweck

Das Netzgerät BNG 650-... darf ausschließlich für die Versorgung des Siedle-In-Home-Bus verwendet werden. Jegliche andersweitige Nutzung gilt als nicht bestimmungsgemäß, für die der Hersteller nicht haftbar gemacht werden kann.

Gefahr



Einbau, Montage und Servicearbeiten elektrischer Geräte dürfen ausschließlich durch eine Elektro-Fachkraft erfolgen. Bei Nichtbeachten besteht die Gefahr schwerer gesundheitlicher Schäden oder Lebensgefahr durch elektrische Stromschläge.

- DIN EN 60065 beachten!
- In der Gebäudeinstallation muss ein allpoliger Netzschalter mit einer Kontaktöffnung von mindestens 3 mm vorhanden sein. Das Gerät darf nicht Tropf- oder Spritzwasser ausgesetzt werden! Für ausreichende Belüftung ist zu sorgen, insbesondere ist darauf zu achten, dass die Lüftungsschlitze nicht abgedeckt werden.
- Bei AP-Montage muss ein "Schutz gegen direktes Berühren" von aktiven Teilen sichergestellt sein. Hierzu Vorschrift VDE 0100/ DIN 57100 Teil 410 beachten.
 - Bei Verwendung von Litze als Kabelmaterial sind diese zwingend mit Aderendhülsen zu versehen.

- Das Netzgerät in der 125 V-Version darf nur in einem geschlossenen Schaltschrank betrieben werden. Die alleinige Abdeckung mit ZAP 9-0 ist nicht ausreichend. Die 125 V Variante darf nur in Verbindung mit ITE Geräten verwendet werden. (Information Technology Equipment)

Lieferumfang

- BNG 650-... bestehend aus:
- Netzgleichrichter für Hutschienenmontage
 - Systemhandbuch Siedle-In-Home-Bus
 - diese Produktinformation

Montage

Die korrekte Einstellung der Adresse und des Betriebsartenschalter vor dem Einbau überprüfen.

Montage im Verteilerschrank

1 Netzgerät auf Hutschiene aufrasten.

Montage Aufputz (nur 230 V Version)

2 AP-Montage nur mit Zubehör ZAP 9-0. Beiliegende Rastnasen auf der Rückseite des BNG 650-... einrasten. Gerät an der Wand montieren.

Installation und Inbetriebnahme

Installation, Inbetriebnahme und Programmierung ist im Systemhandbuch Siedle-In-Home-Bus beschrieben.

Klemmenbelegung

- | | |
|---------------|-----------------------------------|
| N, L1 | Netzanschluss |
| Ta, Tb | Teilnehmer-Busadern |
| Sa, Sb | System-Busadern |
| c, b | Spannung 12 V AC |
| Tö, Tö | Relaiskontakt Türöffner
24V 2A |
| Li, Li | Relaiskontakt Licht
24V 2A |

Technische Daten BNG 650-0

- Eingangsspannung 230 V AC +/-10%, 50/60 Hz
- Sicherung Primär Si 1 T 250 mA L
- Stromaufnahme 200 mA

- Bus-Spannung 27,5 V DC max. 0,5 A geregelt +/- 5% kurzschlussfest an Klemmen Ta/Tb
- 12 V AC, 1 A an Klemmen b/c, thermisch abgesichert
- Umgebungstemperatur 0°C – +40°C, Betrieb in einer Höhenlage zwischen -20 und 2000 m über NN
- max. relative Luftfeuchte 60%
- Schutzart IP 30
- Abmessungen 162 x 89 x 60 mm

Technische Daten BNG 650-1

- Eingangsspannung 125 V AC +/-10%, 50/60 Hz
- Sicherung Primär Si 1 T 500 mA L
- Stromaufnahme 360 mA
- weitere technische Angaben siehe oben

Bedienelemente und Funktionsanzeigen

Betriebsart-Schalter 1-Norm-2

- | | |
|----------|--|
| 1 | Rückwärtskompatibel
Betrieb in bestehenden Anlagen mit BTS/BTC 750-... ersetzt BSG 650-... |
|----------|--|

Norm Neuanlage

- | | |
|-------------|---|
| Norm | Normalbetrieb mit den Geräten BTS/BTC 850-... |
|-------------|---|

- | | |
|----------|------------------------------|
| 2 | identische Funktion wie Norm |
|----------|------------------------------|

Adr.

Einstellung Adresse von 1-15 (1-F) erforderlich bei Mehrstranganlagen.

LED1 - LED 2

Anzeige von Informationen für den Benutzer. Funktion siehe LED-Tabelle.





Prog.-Mode

Aktivierung des Programmiermodus.



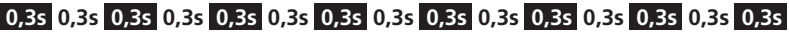

PRI 602 USB

Steckmöglichkeit für ZBVG 650-... Programmierung des In-Home-Bus über PC. Interface PRI 602-... USB ist zur Programmierung erforderlich.

Anzeige LED1 "Betriebsanzeige"

LED blinkt gleichmäßig (Systemhochlauf)		usw.
LED blinkt kurz auf, lange aus, (Betriebsanzeige, Anlage in Funktion)		usw.
LED blinkt kurz an, lange aus ... (Programmiermodus aktiv)		usw.
LED immer an (plug+play Programmierung ist aktiv)		

Anzeige LED2 "Störungsanzeige"

LED blinkt lange an, kurz aus ... (Eigene Adresse falsch)		usw.
LED blinkt lange an, kurz aus, kurz an, kurz aus, lange an ... (Mehr als 31 Geräte am Strang)		usw.
LED immer an (Adressfehler an anderen BNG)		
LED blinkt gleichmäßig Im Mehrstrangsystem mehr als ein ZBVG 650-... gesteckt		usw.

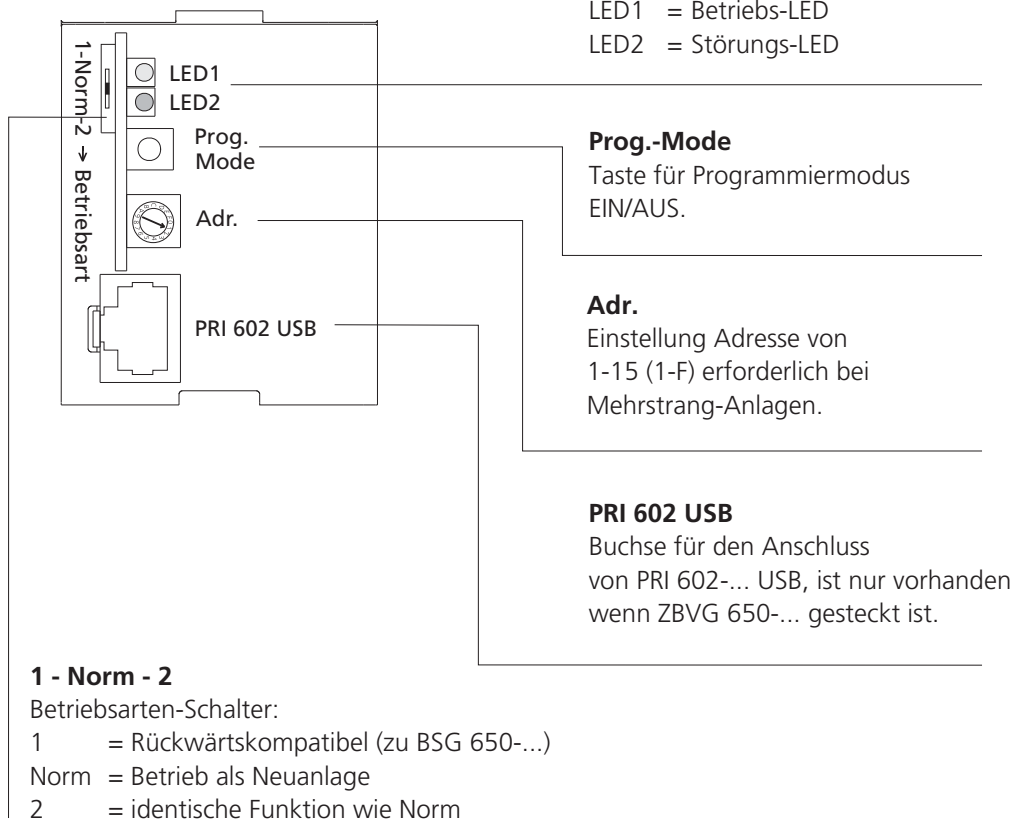

Montage

Application

Bus line rectifier for Siedle In-Home: Audio in a 9-grid housing.

The device supplies the Siedle In-Home bus: Audio and houses the electronic control circuit for the bus users. Integrated door release and light contact.

Optional plug-in facility for the bus line rectifier accessory ZBVG 650-..., required for programming via a Windows PC (BPS 650-... from V 2.00 with PRI 602-... USB) or in the event of multiple-line systems.

Application

The line rectifier BNG 650-... may not be used for any other purpose than to supply the Siedle-In-Home bus. Any other application is deemed not in accordance with its intended use and exonerates the manufacturer from any liability.

Danger



Mounting, installation and servicing work on electrical devices may only be performed by a suitably qualified electrician. Failure to observe this regulation could result in the risk of serious damage to health or fatal injury due to electric shocks.

- Observe DIN EN 60065!

In a building installation, an all-pole mains switch with a contact opening of at least 3 mm must be provided. The device must not be exposed to water drops or sprayed water! Sufficient ventilation must be ensured. Pay particular attention to ensure that ventilation slots are not covered.

- For surface mounting, ensure that "protection against direct contact" with active parts is provided. For more details, observe the regulations of VDE 0100/DIN 57100 Part 410.
- When using stranded cores as cable material, these must be fitted with wire end ferrules without fail.

- The line rectifier in the 125 V version may only be operated in a closed switch cabinet. Covering solely with the ZAP 9-0 is not sufficient. The 125 V variant may only be used in conjunction with ITE devices. (Information Technology Equipment)

Scope of supply

BNG 650-... comprising:

- Line rectifier for top hat rail mounting
- Siedle In-Home bus system manual
- This product information

Mounting

Check that the address and the operating mode switch are correctly set before mounting.

Mounting in distribution cabinet

1 Clip the line rectifier onto the top hat rail.

Surface mounting (only 230 V version)

2 Surface mounting only using accessory ZAP 9-0. Clip the provided latches onto the back of the BNG 650-... . Mount the device on the wall.

Installation and commissioning

Installation, commissioning and programming are described in the Siedle In-Home bus system manual.

Terminal assignment

N, L1 <Power connection
Ta, Tb User bus cores
Sa, Sb System bus cores
c, b Voltage 12 V AC
Tö, Tö Relay contact door release 24V 2A
Li, Li Relay contact light 24V 2A

Specifications BNG 650-0

- Input voltage 230 V AC +/-10%, 50/60 Hz
- Primary fuse Si 1 T 250 mA L
- Current consumption 200 mA
- Bus voltage 27.5 V DC max. 0.5 A stabilized +/- 5% short circuit-proof at terminals Ta/Tb
- 12 V AC, 1 A at terminals b/c,

thermal fuse

- Ambient temperature 0°C – +40°C, operation at an altitude of between -20 and 2000 m above sea level
- Max. relative humidity 60%
- Protection system IP 30
- Dimensions 162 x 89 x 60 mm

Specifications BNG 650-1

- Input voltage 125 V AC +/-10%, 50/60 Hz
- Primary fuse Si 1 T 500 mA L
- Current consumption 360 mA
- For other specifications, see above

Operating elements and functional displays

Operating mode switch 1-standard-2

1 Operation in existing systems with BTS/BTC 750-... replaces BSG 650-...

Standard Standard mode New system with BTS/BTC 850-... devices

2 Function identical to standard

Addr.

Addresses from 1-15 (1-F) must be set in multiple-line systems.

LED 1 - LED 2

Display of information for the user. For function, see LED table.

Prog. mode

Activation of the programming mode.

PRI 602 USB

Plug-in facility for ZBVG 650-... Programming the In-Home bus via PC. Interface PRI 602-... USB is required for programming.

play LED 1 "Operation"

LED flashes evenly
(System ramp-up)  etc.

LED flashes short on, long off
(Operation display, system is functional)  etc.

LED flashes short on, long off
(Programming mode active)  etc.

LED remains alight
(Plug+play programming is active) 

Display LED 2 "Error"

LED flashes long on, short off
(Own address incorrect)  etc.

LED flashes long on, short off, short on, short off, long on ...
(More than 31 devices in the line)  etc.

LED remains alight
(Address error at other BNGs) 

LED flashes evenly
More than one ZBVG 650-... unit
plugged into a multiple-line system  etc.

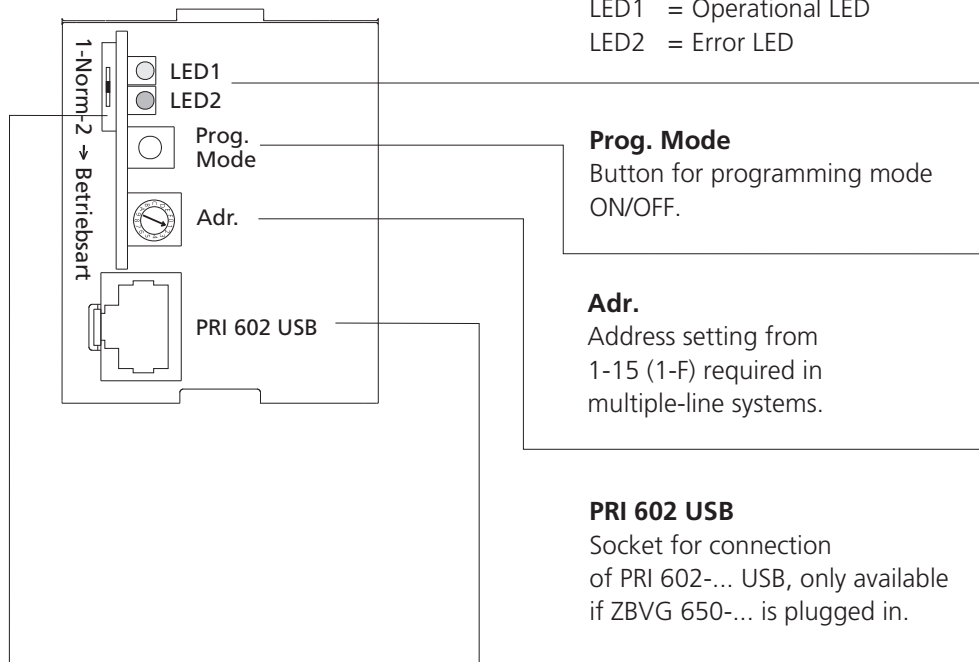

LED1, LED2

Operating displays:
 LED1 = Operational LED
 LED2 = Error LED

Prog. Mode

Button for programming mode ON/OFF.

Adr.

Address setting from 1-15 (1-F) required in multiple-line systems.

PRI 602 USB

Socket for connection of PRI 602-... USB, only available if ZBVG 650-... is plugged in.

1 - Norm - 2

Operating mode switch:

- 1 = Reverse compatible (with BSG 650-...)
- Standard = Operation as a new system
- 2 = Function identical to standard

Montage

Application

Bloc d'alimentation bus pour Siedle-In-Home : Audio dans un boîtier occupant 9 unités modulaires.

L'appareil alimente le bus Siedle-In-Home : Audio et comporte l'électronique de commande pour les abonnés au bus. Contact gâche et lumière intégré.

En option, possibilité de connexion pour l'accessoire bloc d'alimentation bus ZBVG 650-..., nécessaire pour la programmation par l'intermédiaire de Windows-PC (BPS 650-... à partir de V 2.00 avec PRI 602-... USB) ou dans le cas d'installations à plusieurs lignes.

Domaine d'application

Le bloc d'alimentation BNG 650-... doit être exclusivement utilisé pour alimenter le bus Siedle-In-Home. Toute autre utilisation est considérée comme étant non conforme aux fins pour lesquelles il a été conçu, la responsabilité du fabricant ne pouvant alors être engagée.

Danger



L'installation, le montage et l'entretien d'appareils électriques ne doivent être réalisés que par un spécialiste en électricité. Le fait de ne pas respecter cette consigne expose à un risque de blessures graves ou à un danger de mort par décharges électriques.

- Respecter la norme DIN EN 60065! Un interrupteur général bipolaire, avec une distance de contact ouvert de 3 mm au minimum, doit être présent dans l'installation du bâtiment. L'appareil ne doit pas être exposé aux gouttes d'eau ou aux projections d'eau! Prévoir une ventilation suffisante et veiller en particulier à ne pas masquer les fentes d'aération.

- Dans le cas d'un montage en saillie, il faut assurer une "protection contre tout contact direct" avec les éléments actifs. Respecter à cet égard prescription de la Fédération des Electrotechniciens Allemands, VDE 0100/la norme DIN 57100, partie 410.

- Si l'on utilise des torons à titre de câbles, ceux-ci doivent impérativement être munis d'embouts.
- Le bloc d'alimentation en version 125 V ne doit être utilisé que dans une armoire électrique fermée. Un simple recouvrement avec ZAP 9-0 n'est pas suffisant. La variante 125 V ne doit être utilisée qu'en liaison avec des appareils ITE. (Information Technology Equipment)

Etendue de la fourniture

BNG 650-... composé de:

- Redresseur secteur pour montage sur barre DIN
- Manuel système bus Siedle-In-Home
- La présente information produit

Montage

Avant de procéder au montage, s'assurer que le réglage de l'adresse et du commutateur des modes de fonctionnement est correct.

Montage dans l'armoire de distribution

1 Emboîter le bloc d'alimentation sur la barre DIN.

Montage en saillie (version 230 V seulement)

2 Montage en saillie seulement avec l'accessoire ZAP 9-0. Encliqueter les ergots fournis, sur la face arrière du BNG 650-.... Monter l'appareil au mur.

Installation et mise en service

L'installation, la mise en service et la programmation sont décrites dans le manuel système Bus Siedle-In-Home.

Implantation des bornes

- N, L1** Raccordement au secteur
- Ta, Tb** Fils bus abonnés
- Sa, Sb** Fils bus système
- c, b** Tension 12 V CA
- Tö, Tö** Contact de relais gâche 24V 2A
- Li, Li** Contact de relais lumière 24V 2A

Caractéristiques techn. BNG 650-0

- Tension d'entrée 230 V CA +/-10%, 50/60 Hz
- Fusible primaire Si 1 T 250 mA L

- Intensité absorbée 200 mA
- Tension bus 27,5 V CC max. 0,5 A régulée +/- 5% résistant aux courts-circuits aux bornes Ta/Tb
- 12 V CA, 1 A aux bornes b/c, thermiquement isolée
- Température ambiante
- 0°C – +40°C, exploitation à une altitude comprise entre -20 et 2000 m au-dessus du niveau de la mer
- Humidité relative de l'air max. 60%
- Indice de protection IP 30
- Dimensions 162 x 89 x 60 mm

Caractéristiques techniques BNG 650-1

- Tension d'entrée 125 V CA +/-10%, 50/60 Hz
- Fusible primaire Si 1 T 500 mA L
- Intensité absorbée 360 mA
- Autres indications techniques, voir ci-dessus

Éléments de commande et affichages des fonctions

Commutateur des modes de fonctionnement 1-Norme-2

1	Utilisation dans des installations existantes avec BTS/BTC 750-..., remplace BSG 650-...
Norme	Mode normal Nouvelle installation avec les appareils BTS/BTC 850-...
2	Fonction identique à "Norme"

Adr.

Réglage de l'adresse de 1 à 15 (1-F) nécessaire dans le cas d'installations à plusieurs lignes.

LED 1 - LED 2 (Diode électroluminescente 1 - Diode électroluminescente 2)

Affichage d'informations pour l'utilisateur. Fonction, voir tableau des LED.

Mode Progr.

Activation du mode programmation.

PRI 602 USB

Possibilité de connexion pour ZBVG 650-...

Programmation du bus In-Home par l'intermédiaire du PC. L'interface PRI 602-... USB est nécessaire pour la programmation.

Affichage LED 1 "Service"

La LED clignote régulièrement
(Montée en vitesse du système)

0,3s 0,3s **0,3s** 0,3s **0,3s** 0,3s **0,3s** 0,3s **0,3s** 0,3s **0,3s** 0,3s **0,3s** 0,3s **0,3s** 0,3s **0,3s** etc.

La LED clignote pendant une brève
période, s'éteint pendant une longue
période (Affichage du fonctionnement,
installation en fonction)

1s **20ms** **1s** **20ms** **1s** **20ms** etc.

La LED clignote pendant une brève
période, s'éteint pendant une longue
période...
(Mode programmation actif)

0,3s **2s** **0,3s** **2s** **0,3s** etc.

LED toujours éclairée
(La programmation plug+play est active)



Affichage LED 2 "Anomalie"

La LED clignote pendant une longue
période, s'éteint pendant une brève
période... (Adresse en propre erronée)

2s **0,3s** **2s** etc.

La LED clignote pendant une longue
période, s'éteint pendant une brève
période, s'éclaire pendant une courte
période, s'éteint pendant une brève
période, s'éclaire pendant une longue
période ... (Plus de 31 appareils sur la
ligne)

2s **0,3s** **0,3s** **0,3s** **2s** etc.

LED toujours éclairée
(Erreur d'adresse sur d'autres BNG)



La LED clignote régulièrement
Dans le système à plusieurs lignes, plus
d'un ZBVG 650-... connectés

0,3s 0,3s **0,3s** 0,3s **0,3s** 0,3s **0,3s** 0,3s **0,3s** 0,3s **0,3s** 0,3s **0,3s** 0,3s **0,3s** 0,3s **0,3s** etc.

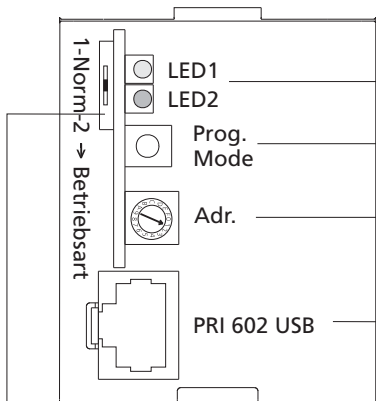

LED 1, LED 2 (Diode électroluminescente 1, Diode électroluminescente 2)

Affichages du fonctionnement:
LED 1 = LED de fonctionnement
LED 2 = LED d'anomalie

Prog. Mode

Touche pour mode programmation
MARCHE/ARRET.

Adr.

Réglage adresse de
1-15 (1-F) nécessaire dans le cas
d'installations à plusieurs lignes.

PRI 602 USB

La prise femelle pour le raccordement
de PRI 602-... USB n'est présente
que si ZBVG 650-... est connecté.

1 - Norm - 2

Commutateur des modes de fonctionnement:

- 1 = Rétrocompatible (vers BSG 650-...)
- Norme = Fonctionnement en tant que nouvelle installation
- 2 = Fonction identique à "Norme"

Montaggio

Modo d'uso

Alimentatore bus per Siedle-In-Home: Audio nella scatola a 9 moduli. L'apparecchio serve per alimentare Siedle-In-Home-Bus: Audio e contiene l'elettronica di comando per gli utenti bus. Contatto apriporta e luce integrato. Possibilità di connessione opzionale dell'accessorio di alimentazione bus ZBVG 650-..., necessario per la programmazione mediante PC Windows (BPS 650-... a partire da V 2.00 con PRI 602-... USB) o impianti a più colonne.

Finalità d'uso

L'alimentatore BNG 650-... può essere utilizzato esclusivamente per alimentare Siedle-In-Home-Bus. Qualsiasi altro utilizzo non è conforme alla finalità d'uso, pertanto il produttore non risponde in alcun modo al riguardo.

Pericolo



Gli interventi di installazione, montaggio e assistenza agli apparecchi elettrici devono essere eseguiti esclusivamente da elettricisti specializzati. In caso di mancato rispetto di questa avvertenza sussiste il pericolo di gravi danni per la salute o di morte per folgorazione elettrica.

- Rispettare la norma DIN EN! Nell'impianto dell'edificio deve essere previsto un interruttore di rete onnipolare con un'apertura di contatto di almeno 3 mm. L'apparecchio non deve essere esposto a stilloidio o spruzzi d'acqua! Occorre garantire una sufficiente ventilazione, accertandosi in particolare che la feritoia di aerazione non venga coperta.
- Nel montaggio appoggio muro deve essere garantita una "protezione contro il contatto diretto" di parti sotto tensione. Rispettare a tale riguardo la norma VDE 0100/DIN 57100, parte 410.
- Se come cavi si utilizzano cavetti, occorre dotarli assolutamente di guaine per estremità di fili.

- L'alimentatore nella versione da 125 V deve essere azionato esclusivamente in un armadio elettrico chiuso. Non è sufficiente la sola copertura con ZAP 9-0. La variante da 125 V può essere utilizzata esclusivamente in connessione con apparecchi ITE (Information Technology Equipment).

Kit di fornitura

- BNG 650-... costituito da:
- alimentatore per montaggio su barra DIN
 - manuale del sistema Siedle-In-Home-Bus
 - il presente opuscolo informativo

Montaggio

Prima dell'installazione verificare l'impostazione corretta dell'indirizzo e del selettore della modalità operativa.

Montaggio nell'armadio di distribuzione

1 Far scattare in posizione l'alimentatore sulla barra DIN.

Montaggio appoggio muro (solo versione da 230 V)

*2 Montaggio appoggio muro solo con l'accessorio ZAP 9-0. Innestare le sporgenze a scatto in dotazione sul lato posteriore del BNG 650-...
Montare l'apparecchio alla parete.*

Installazione e messa in funzione

L'installazione, la messa in funzione e la programmazione sono descritte nel manuale del sistema Siedle-In-Home-Bus.

Assegnazione dei morsetti

- N, L1** Allacciamento alla rete
- Ta, Tb** Fili bus utenti
- Sa, Sb** Fili bus sistema
- c, b** Tensione 12 V AC
- Tö, Tö** Contatto a relè apriporta 24V 2A
- Li, Li** Contatto a relè luce 24V 2A

Dati tecnici del BNG 650-0

- Tensione d'ingresso 230 V AC +/-10%, 50/60 Hz
- Fusibile primario Si 1 T 250 mA L
- Corrente assorbita 200 mA
- Tensione bus 27,5 V DC

max. 0,5 A regolata +/- 5%, resistente a cortocircuito sui morsetti Ta/Tb

- 12 V AC, 1 A sui morsetti b/c, con fusibile di protezione termico
- Temperatura ambiente 0°C – +40°C, funzionamento ad un'altezza compresa fra -20 e 2000 m slm
- Umidità dell'aria relativa max. 60%
- Classe di protezione IP 30
- Dimensioni 162 x 89 x 60 mm

Dati tecnici del BNG 650-1

- Tensione d'ingresso 125 V AC +/-10%, 50/60 Hz, con
- Fusibile primario Si 1 T 500 mA L
- Corrente assorbita 360 mA
- Per ulteriori dati tecnici si veda sopra

Comandi e indicatori delle funzioni

Selettore della modalità operativa 1-normale-2

1 Funzionamento in impianti esistenti con BTS/BTC 750-..., sostituisce BSG 650-...

Normale Funzionamento normale
Impianto nuovo con apparecchi BTS/BTC 850-...

2 Funzionamento identico alla modalità normale

Indirizzo

Impostazione dell'indirizzo di 1-15 (1-F) necessaria in impianti a più colonne.

LED 1 - LED 2

Visualizzazione di informazioni per l'utente. Per la funzione vedere la tabella dei LED.

Prog.-Mode

Attivazione della modalità programmazione.

PRI 602 USB

Possibilità di connessione per ZBVG 650-...
Programmazione di In-Home-Bus mediante PC. Per la programmazione è necessaria l'interfaccia PRI 602-... USB.

Indicatore LED 1 "Funzionamento"

Il LED lampeggia uniformemente (lancio del sistema)  ecc.

Il LED lampeggia brevemente acceso, a lungo spento (indicatore di funzionamento, impianto in funzione)  ecc.

Il LED lampeggia brevemente acceso, a lungo spento... (modalità programmazione attiva)  ecc.

LED sempre acceso (programmazione plug+play attiva) 

Indicatore LED 2 "Anomalia"

Il LED lampeggia a lungo acceso, brevemente spento... (indirizzo interno errato) 

Il LED lampeggia a lungo acceso, brevemente spento, brevemente acceso, brevemente spento, a lungo acceso ... (più di 31 apparecchi in una colonna)  ecc.

LED sempre acceso (errore d'indirizzo su altri BNG) 

Il LED lampeggia uniformemente Nel sistema a più colonne collegato più di un ZBVG 650-...  ecc.

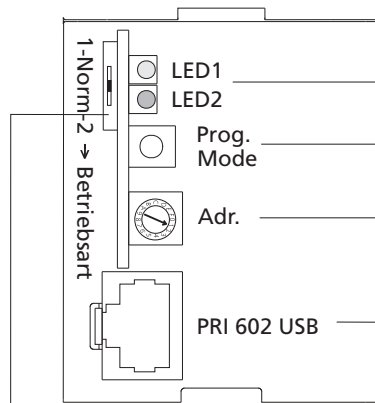

LED 1, LED 2

Indicatori di funzionamento:
 LED 1 = LED di funzionamento
 LED 2 = LED di anomalia

Prog.-Mode

Tasto per modalità programmazione ON/OFF.

Indirizzo

Impostazione indirizzo di 1-15 (1-F) necessaria per impianti a più colonne.

PRI 602 USB

Preso per l'allacciamento di PRI 602-... USB, presente solo se è collegato lo ZBVG 650-... .

1 - normale - 2

Selettore della modalità operativa:

- 1 = compatibile con versioni precedenti (a BSG 650-...)
- Normale = funzionamento come nuovo impianto
- 2 = funzionamento identico alla modalità normale

Montage

Gebruik

Bus-Netvoeding voor für Siedle-In-Home: Audio in 9-raster behuizing. Het apparaat verzorgt de Siedle-In-Home-Bus: Audio en bevat de stuelelectronica voor de bus-toestellen. Geïntegreerd deuropener- en lichtcontact.

Optionele steekmogelijkheid voor het accessoire-Bus-Netvoeding ZBVG 650-..., vereist voor pro-grammering via Windows-PC (BPS 650-... vanaf V 2.00 met PRI 602-... USB) of bij meerstreng-installaties.

Gebruiksdoel

De netvoeding BNG 650-... mag uitsluitend gebruikt worden voor de verzorging van de Siedle-In-Home-Bus. Ieder andersoortig gebruik dient als niet overeenkomstig met de bestemming, waarvoor de fabrikant niet aansprakelijk kan worden gesteld.

Gevaar



Inbouw, montage en onderhoudswerkzaamheden aan elektrische apparaten mogen uitsluitend door een elektro-vakman worden uitgevoerd. Bij het niet opletten bestaat het gevaar to zware schade aan de gezondheid of levensgevaar door elektrische schokken.

- DIN EN 60065 naleven!
In de installatie in het gebouw dient een alpolige netschakelaar met een contactopening van minimaal 3 mm beschikbaar te zijn. Het apparaat mag niet aan drup- of spuitwater worden blootgesteld! Er dient te worden gezorgd voor toereikende beluchting, in het bijzonder dient te worden gezorgd dat de beluchtungsleuven niet worden afgedekt..
- Bij opbouwmontage dient een "bescherming tegen directe aanraking" van actieve delen te worden zeker gesteld. Hiervoor voorschrift

VDE 0100/

Letten op DIN 57100 deel 410.

- Bij gebruik van elektrische kabelstrengen als kabelmateriaal dienen deze onherroepelijk van adereindhulzen te worden voorzien.
- De netvoeding in de 125 V-versie mag alleen in een gesloten schakelkast gebruikt worden. De enkele afdekking met ZAP 9-0 is niet toereikend. De 125 V variant mag alleen in combinatie met ITE apparaten worden gebruikt. (Information Technology Equipment)

Leveringsomvang

BNG 650-... bestaande uit:

- Netgelijkrichter voor hoedrailmontage
- Systeemhandboek Siedle-In-Home-Bus
- Deze productinformatie

Montage

De correcte instelling van het adres en gebruikstype-schakelaar vóór de inbouw controleren.

Montage in de verdeelkast.

1 Netvoeding op hoedrails indelen.

Opbouwmontage (alleen 230 V versie)

2 Opbouwmontage alleen met accessoire ZAP 9-0. Bijgevoegde rasterpalen op de achterzijde van de BNG 650-... indelen. Apparaat aan de muur monteren.

Installatie en ingebruikname

Installatie, ingebruikname en programmering is in het systeemhandboek Siedle-In-Home-Bus beschreven.

Klemmenindeling

N, L1 Netaansluiting
Ta, Tb Toestel-busaders
Sa, Sb Systeem-busaders
c, b Spanning 12 V AC
Tö, Tö Relaiscontact deuropener 24V 2A
Li, Li Relaiscontact licht 24V 2A

Technische gegevens BNG 650-0

- Ingangspanning 230 V AC +/-10%, 50/60 Hz
- Zekering primair Si 1 T 250 mA L
- Stroomverbruik 200 mA
- Busspanning 27,5 V DC max. 0,5 A geregeld +/- 5% kortsluitingvrij op klemmen Ta/Tb
- 12 V AC / 1 A op klemmen b/c, thermisch beveiligd
- Omgevingstemperatuur 0°C – +40°C, gebruik in een hoogteligging tussen -20 en 2000 m boven NAP
- max. relatieve luchtvochtigheid 60%
- zekeringstype IP 30
- afmetingen 162 x 89 x 60 mm

Technische gegevens BNG 650-1

- Ingangspanning 125 V AC +/-10%, 50/60 Hz
- Zekering primair Si 1 T 500 mA L
- Stroomverbruik 360 mA
- verdere technische gegevens zie boven

Bedieningselementen en functieweergaven

Gebruikstype-schakelaar 1-norm-2

1	Gebruik in bestaande installaties met BTS/BTC 750-... vervangt BSG 650-...
Norm	normaal gebruik nieuwe installatie met de apparaten BTS/BTC 850-...
2	identieke functie zoals norm

Adr.

Instelling adressen van 1-15 (1-F) vereist bij meerstreng-installaties.

LED1 - LED 2

Weergave van informatie voor de gebruikers. Functies zie LED-tabel.

Prog.-mode

Activering van de programmermode.

PRI 602 USB

Steekmogelijkheid voor ZBVG 650-... Programmering van de In-Home-Bus via PC. Interface PRI 602-... USB is voor het programmeren vereist.

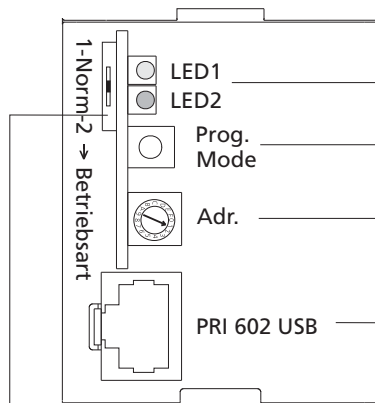

LED1, LED2

Gebruiksweergaven:
 LED1 = Gebruiks-LED
 LED2 = Storings-LED

Prog. Mode

Toets voor programmeermode
 AAN/UIT.

Adr.

Instelling adres van
 1-15 (1-F) vereist bij
 meerstreng-installaties.

PRI 602 USB

Bus voor de aansluiting van
 PRI 602-... USB, is alleen beschikbaar
 indien ZBVG 650-... geplaatst is.

1 - Norm - 2

Gebruikstypen-schakelaar:

- 1 = Terugwaarts compatibel (met BSG 650-...)
- Norm = Gebruik als nieuwe installatie
- 2 = Identieke functie zoals norm

Montering

Anvendelse

Bus-strømforsyning til Siedle-In-Home: Audio til montage på DIN-skinne. Enheden forsyner Siedle-In-Home-Bus: Audio og indeholder styreelektronikken til Bus-abonnenterne. Integreret døråbner- og lyskontakt.

Tilslutningsmulighed for tilbehørstrømforsyningen ZBVG 650-..., der kræves ved programmering via en Windows-pc (BPS 650-... fra V 2.00 med PRI 602-... USB) eller ved flerstrengede anlæg.

Anvendelsesformål

Bus-strømforsyningen BNG 650-... må kun anvendes til forsyning af Siedle-In-Home-bussen. Enhver anden anvendelse er ikke i overensstemmelse med anvisningerne, og producenten kan ikke gøres ansvarlig herfor.

Fare



Indbygning og montering af samt servicearbejde på elektrisk materiel må kun foretages af en aut. elinstallatør. Overholdes disse regler ikke, er der risiko for alvorlige sundhedsmæssige skader eller livsfare som følge af elektriske stød.

- Opmærksomheden henledes på DIN EN 60065!

I bygningens installation skal der være monteret en netafbryder, som bryder på alle poler, og som skal have en kontaktafstand på mindst 3 mm.

- Enheden må ikke udsættes for dryppende eller sprøjtende vand! Sørg for tilstrækkelig udluftning. Vær især opmærksom på, at ventilationshullerne ikke tildækkes.
- Ved frembygning skal det sikres, at strømførende dele er "beskyttet mod direkte berøring".
- Ved anvendelse af litzetråd som kabelmateriale skal trådenderne udstyres med afslutningsmuffer.
- Strømforsyningen i 125 V-version

må kun installeres i et lukket kontaktskab. Afskærmning med ZAP 9-0 alene er ikke tilstrækkeligt. 125 V-versionen må kun anvendes i forbindelse med ITE-enheder. (Information Technology Equipment)

Leveringsomfang

BNG 650-... bestående af:

- Strømforsyning til montage på DIN-skinne
- Systemhåndbog Siedle-In-Home-Bus
- Denne produktinformation

Montage

Den korrekte indstilling af adressen og driftstilstandskontakten kontrolleres inden montage.

Montering i fordelerskab

1 Strømforsyningen klikkes fast på DIN-skinnen.

Frembygningsmontage (kun 230 V-versionen)

2 Frembygningsmontage må kun foretages med tilbehør ZAP 9-0. Medfølgende flige klikkes fast på bagsiden af BNG 650-... Montér strømforsyningen på væggen.

Installation og idriftsætning

Installation, idriftsætning og programmering er beskrevet i Systemhåndbogen til Siedle-In-Home-Bus.

Klemmekonfiguration

N, L1	Nettilslutning
Ta, Tb	Abonnent-busledere
Sa, Sb	System-busledere
c, b	Spænding 12 V AC
Tö, Tö	Relækontakt døråbner 24 V/2 A
Li, Li	Relækontakt lys 24 V/2 A

Tekniske data BNG 650-0

- Indgangsspænding 230 V AC +/-10 %, 50/60 Hz
- Primær sikring Si 1 T 250 mA L
- Strømforbrug 200 mA
- Bus-spænding 27,5 V DC maks. 0,5 A reguleret +/-5 % kortslutningssikkert til klemmerne Ta/Tb

- 12 V AC, 1 A til klemmerne b/c, termisk sikret
- Omgivelsestemperatur 0°C – +40°C, drift i højder fra -20 til 2.000 m over havets overflade
- Maks. relativ luftfugtighed 60 %
- Kapslingsklasse IP 30
- Mål 162 x 89 x 60 mm

Tekniske data BNG 650-1

- Indgangsspænding 125 V AC +/-10 %, 50/60 Hz
- Primær sikring Si 1 T 500 mA L
- Strømforbrug 360 mA
- Yderligere tekniske data: Se ovenfor

Betjeningselementer og funktionslysdioder

Driftstilstandskontakt 1-Norm-2

1 Drift i etablerede anlæg med BTS/BTC 750-... erstatter BSG 650-...

Norm Normaldrift
Nyt anlæg med enhederne BTS/BTC 850-...

2 Samme funktion som Norm

Adr.

Indstilling af adresser fra 1-15 (1-F) kræves ved flerstrengede anlæg.

LED1 – LED 2

Visning af informationer til brugeren. Funktion se lysdiodetabellen.

Prog.-Mode

Aktivering af programmeringsfunktionen.

PRI 602 USB

Tilslutningsmulighed for ZBVG 650-... Programmering af In-Home-Bus via pc. Interface PRI 602-... USB kræves ved programmering.

Visning, lysdiode 1 "Drift"

Lysdioden blinker regelmæssigt.
(Systemopstart)

0,3 sek. 0,3 sek. **0,3 sek.** 0,3 sek. **0,3 sek.** 0,3 sek. **0,3 sek.** 0,3 sek. **0,3 sek.** 0,3 sek. **0,3 sek.** 0,3 sek. osv.

Lysdioden blinker kortvarigt,
derefter slukket,
(driftvisning, anlæg i drift)

1s **20ms** **1s** **20ms** **1s** **20ms** osv.

Lysdioden blinker kortvarigt,
derefter slukket længe ...
(programmeringsfunktion aktiv)

0,3 sek. 2 sek. **0,3 sek.** 2 sek. **0,3 sek.** osv.

Lysdioden lyser konstant
(plug+play-programmering aktiv)



Visning, lysdiode 2 "Fejl"

LED lyser længe, derefter slukket
kortvarigt ... (fejl i egen adresse)

2 sek. 0,3 sek. **2 sek.** osv.

LED lyser længe, derefter slukket
kortvarigt, lyser kortvarigt, slukket
kortvarigt, lyser længe ... (mere
end 31 enheder på strengen)

2 sek. 0,3 sek. **0,3 sek.** 0,3 sek. **2 sek.** osv.

Lysdioden lyser konstant
(adressefejl på andre BNG)



Lysdioden blinker regelmæssigt.
Mere end en ZBVG 650-...
tilsluttet til flerstrengt anlæg

0,3 sek. 0,3 sek. **0,3 sek.** 0,3 sek. **0,3 sek.** 0,3 sek. **0,3 sek.** 0,3 sek. **0,3 sek.** 0,3 sek. **0,3 sek.** 0,3 sek. osv.

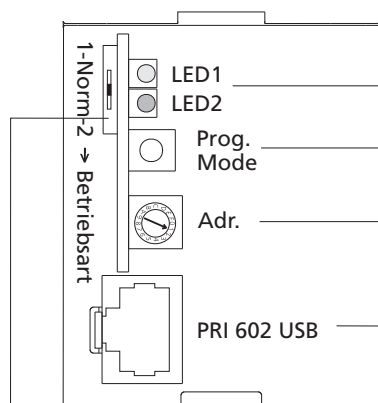

LED1, LED2

LED-visning i aktiv tilstand:
 Lysdiode1 = Driftslysdioder
 Lysdiode2 = Fejllysdioder

Prog. Mode

Tast til programmeringsfunktion
 TIL/FRA.

Adr.

Indstilling af adresser fra
 1-15 (1-F) kræves ved
 flerstrengede anlæg.

1 - Norm - 2

Driftstilstandskontakt:

- 1 = Baglæns kompatibel
 (med BVSG 650-...)
- Norm = Drift som nyt anlæg
- 2 = Øget rækkevidde-funktion

PRI 602 USB

Hunстик til tilslutning
 af PRI 602-... USB, forefindes kun
 når ZBVG 650-... er monteret.

Montering

Användning

Buss-nättaggregat för Siedle-In-Home: Audio i 9-rasters-hölje. Aggregatet försörjer Siedle-In-Home-bussen: Audio och innehåller styrelektroniken för buss-deltagarna. Integrerad kontakt för dörröppnare och ljus.

Som tillval finns ett extra uttag för tillbehörs-buss-nättaggregat ZBVG 650-..., som krävs för att kunna programmera via en Windows-dator (BPS 650-... från V 2.00 med PRI 602-... USB) eller för anläggningar med flera strängar.

Användning

Nättaggregatet BNG 650-... får användas uteslutande för att försörja Siedle-In-Home-bussen. Varje annan användning gäller som icke ändamålsenlig, för vilken tillverkaren inte kan göras ansvarig.

Fara



Installation, montering och servicearbeten på elektriska apparater får utföras endast av behörig eltekniker. När detta inte beaktas uppstår risk för att allvarligt skada hälsan eller livsfara genom elektriska stötar.

- Beakta DIN EN 60065!
I byggnadens installationen måste det finnas en allpolig nätbrytare som har en kontaktöppning på minst 3 mm. Apparaten får inte utsättas för dropp- eller stänkvatten! Se till att ventilationen räcker till, ge i synnerhet akt på att inte täcka över ventilationsöppningarna.
- Vid utanpåliggande montering, måste det säkerställas att det finns ett "skydd mot direkt beröring" av de aktiva delarna. För detta, beakta föreskriften VDE 0100/ DIN 57100 del 410.
- När litztrådar används som kabelmaterial, måste ledarna absolut förses med ändhylsor.

- 125 V-versionen av nättaggregatet får användas endast i ett kopplings-skåp som är stängt. Det räcker inte med att täcka över den bara med ZAP 9-0. 125 V-versionen får användas endast tillsammans med ITE apparater. (Information Technology Equipment)

Leveransomfång

- BNG 650-... som består av:
- Nätlikriktare för hattskensmontering
 - Systemhandboken Siedle-In-Home-buss
 - Denna produktinformation

Montering

Före monteringen, kontrollera att adressen och omkopplaren för driftstypen är korrekt inställda.

Montering i fördelarskåp

1 Snäpp fast nättaggregatet på hattskenan.

Utanpåliggande montering (endast 230 V-versionen)

2 Den utanpåliggande monteringen får utföras endast med tillbehöret ZAP 9-0. Snäpp fast de bifogade tungorna på baksidan av BNG 650-... Montera apparaten på väggen.

Installation och idrifttagning

Installationen, idrifttagningen och programmeringen är beskrivna i systemhandboken Siedle-In-Home-buss.

Klämtilldelning

- N, L1** Nätanslutning
Ta, Tb Deltagar-bussledare
Sa, Sb System-bussledare
c, b Spänning 12 V AC
Tö, Tö Reläkontakt dörröppnare 24V 2A
Li, Li Reläkontakt ljus 24V 2A

Tekniska data BNG 650-0

- Ingångsspänning 230 V AC +/-10%, 50/60 Hz
- Säkring primär Si 1 T 250 mA L
- Strömförbrukning 200 mA
- Buss-spänning 27,5 V DC

reglerat max. 0,5 A +/- 5% kortslutnings säkert på klämmorna Ta/Tb

- 12 V AC, 1 A på klämmorna b/c, termiskt säkrat
- Omgivningstemperatur 0°C – +40°C, drift på en höjdnivå mellan -20 och 2000 m över NN
- max. relativa luftfuktighet 60%
- Skyddstyp IP 30
- Mått 162 x 89 x 60 mm

Tekniska data BNG 650-1

- Ingångsspänning 125 V AC +/-10%, 50/60 Hz
- Säkring primär Si 1 T 500 mA L
- Strömförbrukning 360 mA
- Ytterligare tekniska data, se ovan

Kommandoelement och funktionsindikeringar

Omkopplare för driftstypen 1-Norm-2

1	Drift i existerande anläggningar med BTS/ BTC 750-... ersätter BSG 650-...
Norm	Normaldrift Ny anläggning med apparaterna BTS/ BTC 850-...
2	Samma funktion som Norm

Adr.

Vid anläggningar med flera strängar är det nödvändigt att ställa in adressen från 1-15 (1-F).

LED1 - LED 2

Indikering av upplysningar för användaren. Funktion se tabellen över lysdioderna.

Prog.-Mode

Aktivering av programmeringsmoduset.

PRI 602 USB

Det är möjligt att ansluta ZBVG 650-... Programmering av In-Home-bussen via PC. För programmeringen behövs gränssnittet PRI 602-... USB.

Indikering lysdiod 1 "Drift"

Lysdioden blinkar jämnt
(Systemstart)

0,3s 0,3s **0,3s** 0,3s **0,3s** 0,3s **0,3s** 0,3s **0,3s** 0,3s **0,3s** 0,3s **0,3s** 0,3s **0,3s** 0,3s **0,3s** osv.

Lysdioden blinkar till kort, länge
från, (driftsindikering, anläggningen
är i funktion)

1s **20ms** **1s** **20ms** **1s** **20ms** osv.

Lysdioden blinkar till kort, länge
från ...
(programmeringsmoduset är aktivt)

0,3s **2s** **0,3s** **2s** **0,3s** osv.

Lysdioden lyser hela tiden
(plug+play-programmeringen är
aktiv)



Indikering lysdiod 2 "Störning"

Lysdioden blinkar länge, kort från ...
(den egna adressen är felaktig)

2s **0,3s** **2s** osv.

Lysdioden lyser länge, kort från, kort
till, kort från, länge till ...
(mer än 31 apparater på strängen)

2s **0,3s** **0,3s** **0,3s** **2s** osv.

Lysdioden lyser hela tiden
(Adressfel på andra BNG)



Lysdioden blinkar jämnt
Mer än en ZBVG 650-... har anslutits
till flersträngssystemet

0,3s 0,3s **0,3s** 0,3s **0,3s** 0,3s **0,3s** 0,3s **0,3s** 0,3s **0,3s** 0,3s **0,3s** 0,3s **0,3s** 0,3s **0,3s** osv.

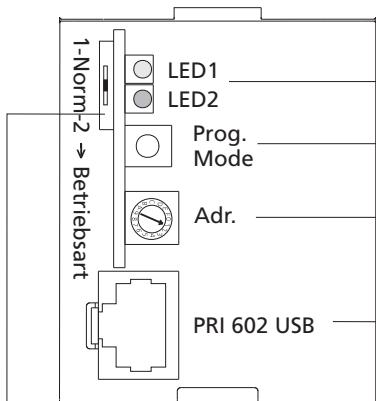

LED1, LED2

Driftsindikeringar:

LED1 = Lysdiod för driften

LED2 = Lysdiod för störningar

Prog. Mode

Knapp för programmeringsmoduset
PÅ/FRÅN.

Adr.

Vid anläggningar med flera strängar
är det nödvändigt att ställa in
adressen från 1-15 (1-F).

PRI 602 USB

Jacket för att ansluta

PRI 602-... USB finns endast,
när ZBVG 650-... är ansluten.

1 - Norm - 2

Omkopplare för driftstypen:

1 = Bakåtkompatibel (till BSG 650-...)

Norm = Användning som ny anläggning

2 = Samma funktion som Norm

SSS SIEDLE

S. Siedle & Söhne

Postfach 1155
D-78113 Furtwangen
Bregstraße 1
D-78120 Furtwangen

Telefon +49 7723 63-0
Telefax +49 7723 63-300
www.siedle.de
info@siedle.de

© 2005/05.09

Printed in Germany
Best. Nr. 0-1101/035144