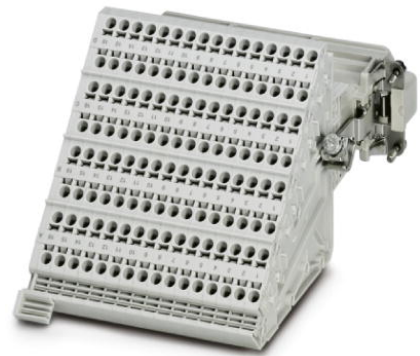

HC-D 64-A-TWIN-PEL-M

Artikelnummer: 1580192

<http://eshop.phoenixcontact.de/phoenix/treeViewClick.do?UID=1580192>HEAVYCON Klemmenadapter Stifteinsatz, Serie D64, 64-polig, PE-
Anschluss rechts für die linke Schaltschrankseite, Push-In-Anschluss

Kaufmännische Daten

GTIN (EAN)	4046356154529
VPE	4 Stk.
Zolltarif	85366990
Produktschlüssel	02012
Katalogseitenangabe	Seite 471 (PC-2009)

Produkthinweise

WEEE/RoHS konform seit:
25.08.2006

<http://download.phoenixcontact.de>
Bitte beachten Sie, dass die hier angegebenen Daten dem Online-Katalog entnommen sind. Die vollständigen Informationen und Daten entnehmen Sie bitte der Anwenderdokumentation. Es gelten die Allgemeinen Nutzungsbedingungen für Internet-Downloads.

Technische Daten

Elektrische Kennwerte

Hinweis	Für HEAVYCON-ADVANCE-Anbauflansche und HEAVYCON-Anbaugehäuse der Bauform B24
Polzahl	64
Bemessungsspannung (III/3)	250 V

Bemessungsstoßspannung	6 kV
Bemessungsstrom	10 A

Mechanische Kennwerte

Bauform	D64
Anschluss technik	Push-In-Anschluss
Abisolierlänge der Einzelader	10 mm
Anschlussquerschnitt	0,5 mm ² ... 2,5 mm ²
Anschlussquerschnitt AWG	22 ... 12

Allgemeine Kennwerte

Material Kontakt	Kupferlegierung
Material Kontaktoberfläche	Ag
Material Kontaktträger	PA
Verschmutzungsgrad	3
Überspannungskategorie	III
Brennbarkeitsklasse nach UL 94	V0
Umgebungstemperatur (Betrieb)	-40 °C ... 125 °C
Montagehinweis	Aderendhülsen einsetzen. 0,5 mm ² ... 2,5 mm ² mit und ohne Isolierkragen, Länge: 10 mm, Abisolierlänge: 10 mm, Schraubendreher SZF 1-0,6x3,5
	Steckverbinder dürfen nur last-/spannungslos gesteckt werden. Nicht für Gehäuse HC-B 24-AMQ-EMV

Zubehör

Artikel	Bezeichnung	Beschreibung
Allgemein		
1644326	HC-B-3PE	PE-Vervielfacher, für 3 PE-Anschlüsse, für HC-B (ausser HC-B..E..ZZ) / HC-BB / HC-DD / HC-D40 / HC-D64 Kontakteinsätze
1604997	HC-B-PES	PE- Schraube, für Kontakteinsätze HC-B / HC-BB / HC-DD / HC-D40 / HC-D64
1772722	HC-CB	Codierbolzen, ermöglicht unverwechselbares Stecken von bis zu sechs Steckverbindern gleicher Polzahl
1676860	HC-CBU	Codierbuchse zur Kodierung von bis zu 16 Steckverbindern
1676857	HC-CST	Codierstift zur Kodierung von bis zu 16 Steckverbindern

Markierung

1050004	ZB 5 :UNBEDRUCKT	Zackband unbedruckt, 10-teilig, zum Selbstbeschriften mit dem B-Stift, ZB-T oder CMS-System, Verpackung ist ausreichend für 100 Klemmen, für eine Klemmenbreite von 5,2 mm, Farbe: weiß
---------	------------------	---

Montage

1775240	HC-KA-FE	Fußelement, zur Montage auf Tragschiene NS 32, Tragschiene NS 35/7.5 oder Tragschiene NS 35/15, zwischen Basis- und Seitenelement steckbar
1660083	HC-VSH	Verriegelungsschraubhülse, zur festen Verbindung von Kontakteinsätzen und schienenmontablen Klemmenadaptern

Werkzeug

1204517	SZF 1-0,6X3,5	Schraubendreher, Klinge: 0,6 x 3,5 x 100 mm, Länge 180 mm
---------	---------------	---

Zeichnungen

Diagramm

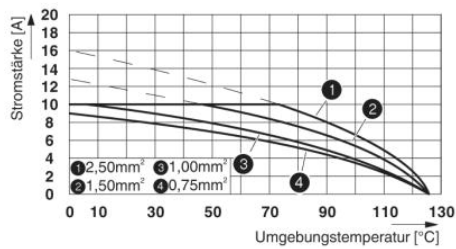

Deratingdiagramm

Maßzeichnung

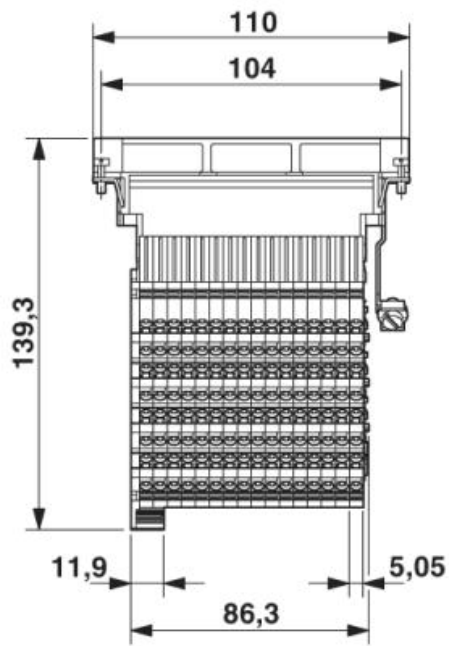

Anschlussseite

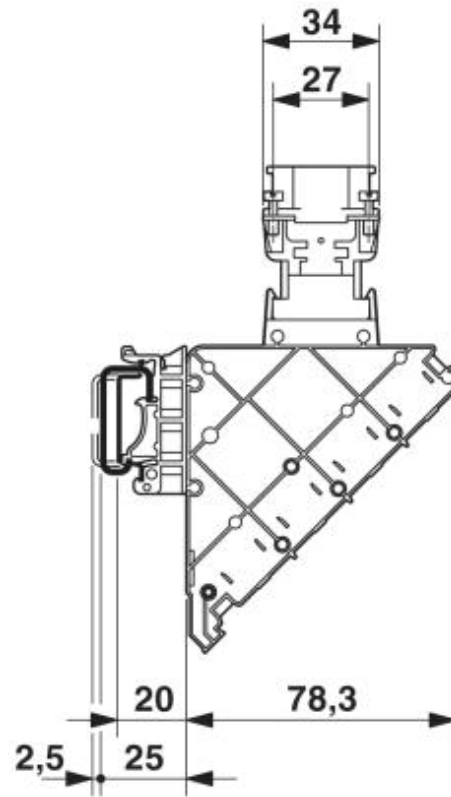

Seitenansicht

Adresse

PHOENIX CONTACT GmbH & Co. KG
Flachmarktstr. 8
32825 Blomberg, Germany
Tel +49 5235 3 00
Fax +49 5235 3 1200
<http://www.phoenixcontact.com>



© 2010 Phoenix Contact
Technische Änderungen vorbehalten