

sensor laser, taster

PRODUKT: lasertaster mit Profibus- und SSI Schnittstelle

BAUFORM: 182 x 96 x 50

- Distanzen millimetergenau messen
- Positionen genau definieren
- Bewegungen registrieren

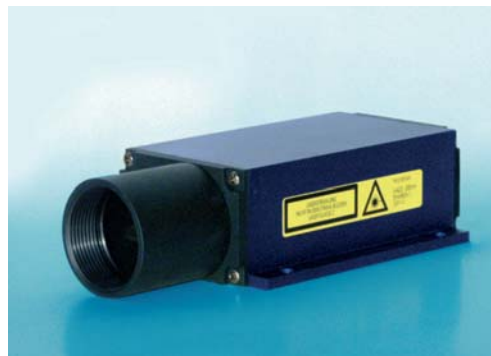

Füllstandsmessung



Kranpositionierung



Prozesskontrolle

Messsystem

Der PT98A833 ist ein optoelektronisches Distanzmesmodul für industrielle Anwendungen.

Über die Profibus® DP Schnittstelle ist das Messmodul einfach in feldbuskontrollierte Prozesssteuerungen zu integrieren. Die SSI Schnittstelle bietet zusätzlich eine weitere unkomplizierte Möglichkeit der Ansteuerung des Messmoduls.

Kompakte und robuste Bauform, geringe Leistungsaufnahme, einstellbare Schaltausgänge und das Setzen anwenderspezifischer Parameter gewährleisten flexible Einsatzmöglichkeiten.

Vorteile

- Präzise: Das Messprinzip nach dem Phasenvergleichsverfahren ermöglicht millimetergenaues Messen von Abständen bis zu 150 Metern.
- Verschleißfrei: Distanzen werden berührungslos und reflektorlos zuverlässig gemessen.
- Exakt: Die punktgenaue Ausrichtung des Sensors wird durch den augensicheren, gut sichtbaren Messtrahl ermöglicht.

Anwendungen

- Abstandsmessung
- Positionsbestimmung
- Füllstandsmessung
- Positionsüberwachung von bewegten Objekten
- Positionierung von Hubanlagen, Fördersystemen und Krananlagen.
- Industrieller Arbeitsschutz.
- Sicherheitsrelevante Anwendungen.

Maßskizze

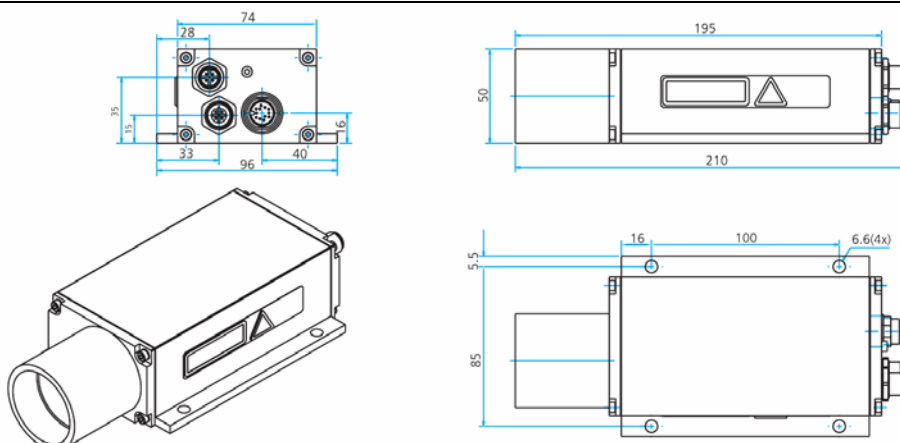

Technische Daten

Messbereich ^{*1}	0,1 .. 30 m auf natürliche diffus reflektierende Oberflächen, bis max. 150 m auf Zieltafel
Messgenauigkeit ^{*2}	± 3mm (+15 .. +30 °C), ± 5mm (-10 .. +50 °C)
Messwertauflösung	0,1mm
Reproduzierbarkeit	≤ 0,5mm
Messzeit	0,16 ... 6s
Laserklassifizierung	Laserklasse 2, ≤ 1mW nach IEC 825-1 / EN60825
Wellenlänge	650nm (rot)
Strahldivergenz	0,6mrad
Anschlüsse	1 x 12-polig (Binder Serie 723) M18 2 x 5-polig (Binder Serie 766) M12 B-kodiert
Profibus ® Datenschnittstelle	Profibus ® RS485, Profibus ® DP-V0 Slave nach IEC 61158 / IEC 61784 Übertragungsraten: 9,6 / 19,2 / 93,75 / 187,5 / 500 kBaud; 1,5 / 3 / 6 / 12 MBaud automatische Baudratenerkennung, Abschlusswiderstand extern
GSD Datei	LDM409CB.GSD, PNO Profile Encoder Class 1/2 Konfiguration von Messparametern, Digitalausgang, Triggereingang, Ausgabe von Messwerten und Fehlermeldungen, Abfrage der Geräte-Innentemperatur, Parameter und PB-Adresse werden im NVRAM gespeichert.
SSI Schnittstelle	Übertragungsrate: 50 kHz ... 1 MHz, 200 µs Pause Signaleingang / -ausgang Differenzsignal (RS422), 24 bit, Gray-kodiert, Potentialtrennung 500 V für Signaleingang
Betriebsarten	Dauermessung, externe Triggerung
Schaltausgang	2 Ausgänge mit Signalpegeln HIGH = UV- 2 V und LOW < 2 V, belastbar bis 0,5 A, kurzschlussfest, Schaltschwelle und -hysterese einstellbar und invertierbar
Triggereingang	1 Eingang mit Signalpegeln HIGH > 11 V und LOW < 6,5 V, Eingangsstrom 2,5 mA bei 24 V, Triggerflanke und -delay einstellbar, Triggerimpuls max. 24 V
Versorgungsspannung	10 ... 30 V DC
max. Leistungsaufnahme	3,2 W bei 24 V
Betriebstemperatur	-10 ... +50 °C, automatische Abschaltung der Laserdiode bei Unter- bzw. Überschrei- tung
Lagertemperatur	-20 ... +70°C
Abmessungen (L x B x H)	210 mm x 96 mm x 50 mm
Schutzart	IP 65
EMV	EN 61000-6-2, EN 55011

**1 Abhängig vom Reflexionsvermögen des Ziels, von Fremdlichtbeeinflussung und atmosphärischen Bedingungen*

**2 Statistische Streuung 95%*

Design und Spezifikation unterliegen der ständigen Weiterentwicklung. Änderungen im Sinne des technischen Fortschritts bleiben vorbehalten.

Artikel-Nr.: PT 98 A8 33