

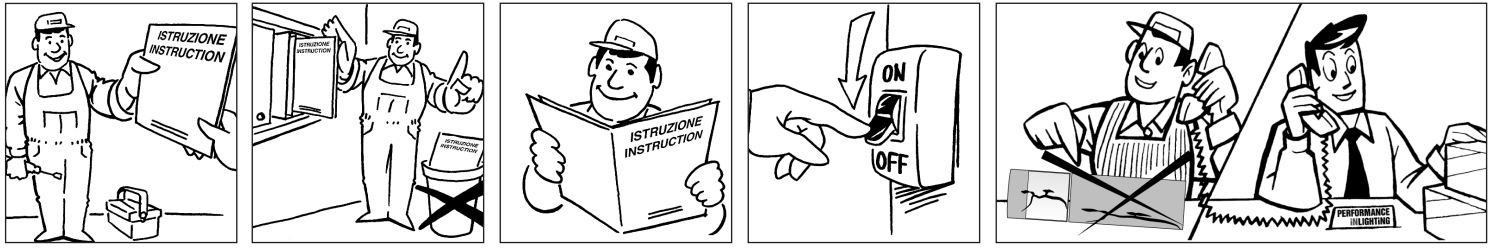

(IT) IMPORTANTE - (FR) IMPORTANT - (ES) IMPORTANTE - (GB) IMPORTANT - (DE) WICHTIG - (DK) VIGTIGT - (CZ) DŮLEŽITÝ.



CLASS I
CLASS II 
IP 66
IK 10 - 24 J

PESO - POIDS - PESO - WEIGHT - GEWICHT -
HMOTNOST - VÆGT

KHA 5 LED	Max 8,3 kg
KHA 9 LED	Max 8,3 kg

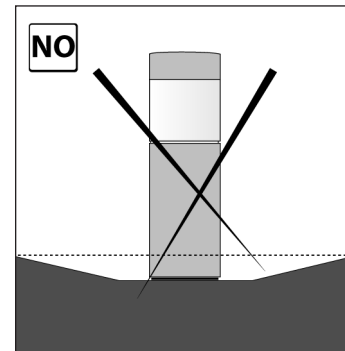
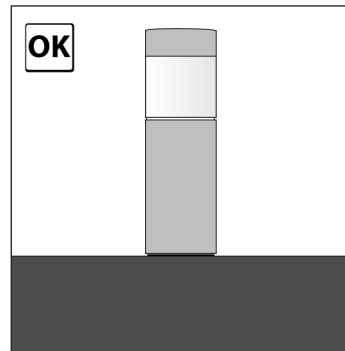
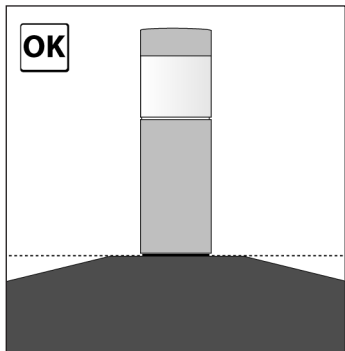
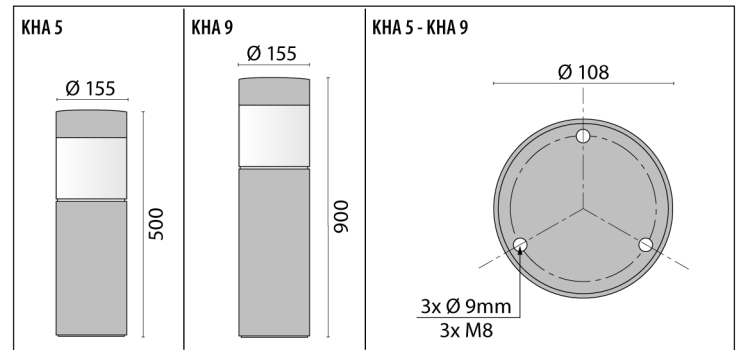

(IT) ISTRUZIONI PER L'INSTALLAZIONE:
L'apparecchio è adatto per l'installazione all'esterno e all'interno. • L'apparecchio è idoneo per l'installazione su superfici normalmente infiammabili. • Non installare il prodotto in luoghi soggetti al ristagno dell'acqua. • Con lo scopo di contenere la formazione di condensa, si consiglia di non installare gli apparecchi in caso di pioggia, nebbia o di forte umidità e di far funzionare gli apparecchi con il diffusore leggermente aperto per 1÷2 ore prima di chiuderli.
(FR) INSTRUCTIONS POUR L'INSTALLATION:
L'appareil est apte pour installation à l'extérieur et à l'intérieur. • L'appareil est apte pour installation sur des surfaces normalement inflammables. • Ne pas installer le produit dans des endroits à risque de stagnation d'eau. • Avec le but de contenir la formation de buée, ne pas installer les appareils en cas de pluie, de brouillard ou de forte humidité.

Laisser fonctionner les appareils avec le diffuseur légèrement ouvert pour 1÷2 heures avant de les fermer.
(ES) INSTRUCCIONES PARA SU INSTALACION:
El aparato es apto para ser instalado tanto en el interior como al exterior. • Este foco, es idoneo para su instalacion en superficies normalmente inflamables. • No usar el producto para instalaciones en lugares donde hay agua estancada. • Se puede generar humedad interna en el equipo, no instalar en dias de lluvia, niebla o alta humedad relativa. Mantener ligeramente abierto y encendido el equipo durante las dos primeras horas de instalacion.
(GB) INSTALLATION INSTRUCTIONS:
The fitting is suitable for outdoor and indoor installation. • Fitting is suitable for installation on normally flammable surfaces. • Do not install the fixture in areas where water tends to collect. • To

reduce the risk for condensate, fittings should not be installed in presence of rain, fog or moisture. let the fitting work with slightly open diffuser for 1÷2 hours before closing them.
(DE) MONTAGEANLEITUNG:
Die leuchte eignet sich als aussenleuchte für den innenbereich. • Der strahler kann auf leicht entflammbarem material montiert werden. • Die beleuchtungskörper nicht in bereichen, die der wasseranstaung unterworfen sind, installieren. • Um das risiko, für die internen verbauten komponenten, zu minimieren sollte die leuchte nicht bei feuchtigkeit zb. regen, nebel usw., installiert werden. vor dem glaseinbau leicht sollte die leuchte 1÷2 stunden offen betrieben werden.
(DK) MONTERINGSVEJLEDNING:
Armaturet er til både inden-og udendørs brug. • Armaturet er "koldt" og kan derfor også monteres

på brændbare materialer. • Armaturet bør ikke installeres i områder hvor der sker en ophobning af vand. • For at undgå kondens i armaturet, bør man ikke installere dette under regnvej, tåge eller meget fugtig vejr. ligeledes bør man lade armaturet være tændt uden glalid 1÷2 timer før man lukker armaturet med glasset.
(CZ) INSTALACE SVÍTIDLA:
Zařízení je vhodné pro venkovní i vnitřní instalaci. • Umístěno může být na hořlavém povrchu. • Nepoužívejte svítidlo v prostorách, kde by se mohla hromadit voda. • Pro snížení rizika kondenzace vody ve svítidle, neinstalujte svítidla v prostředí s vysokou relativní vlhkostí vzduchu, v mlze či dešti. před ukončením montáže, svítidlo ponechte zapnuté a mírně otevřené cca 1 až 2 hodiny.

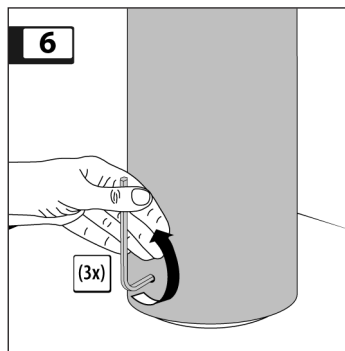
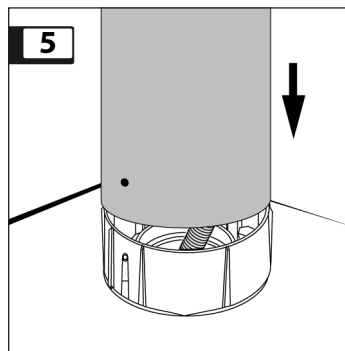
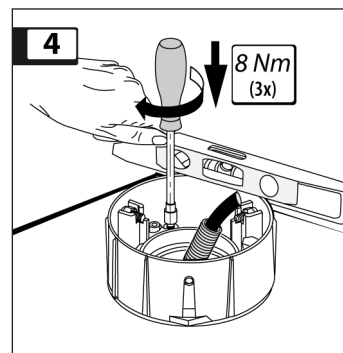
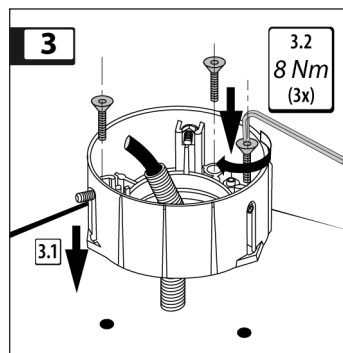
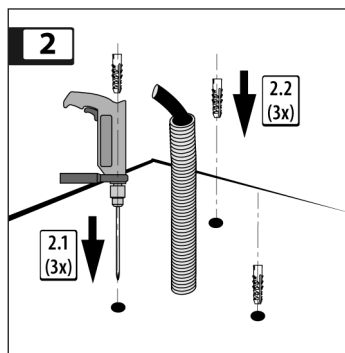
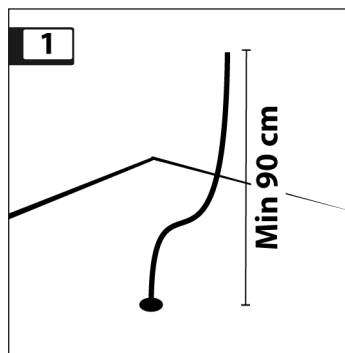

-(IT) SEQUENZA DI MONTAGGIO - (FR) PHASES DE MONTAGE - (ES) SECUENCIAS DEL MONTAJE - (GB) ASSEMBLY SEQUENCE - (DE) VERBINDUNGSREIHFOLGE - (DK) MONTERINGSVEJLEDNING - (CZ) KROKY MONTÁŽE

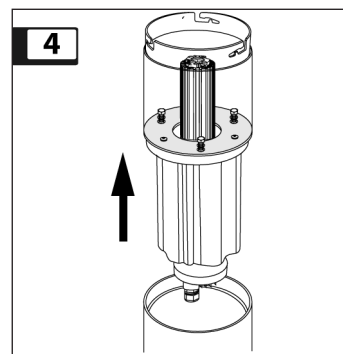
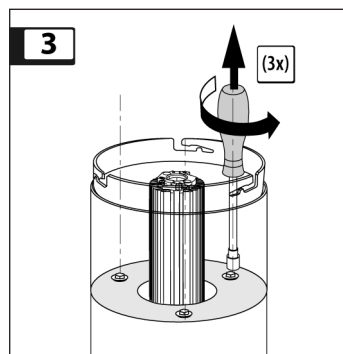
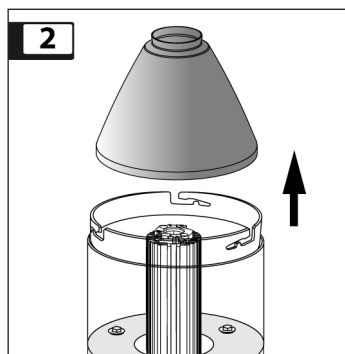
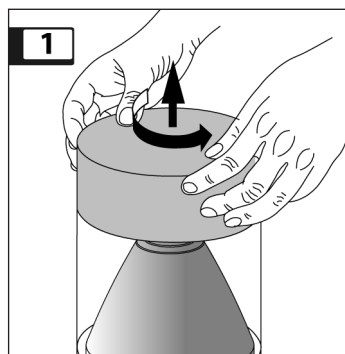

(IT) CONNESSIONE ELETTRICA:

Controllare che la tensione di alimentazione sia quella riportata sull'etichetta dell'apparecchio. • Per il collegamento elettrico rispettare la marcatura riportata sull'apparecchio. • Il pressacavo (PG 13,5) è adatto per cavi Ø 6÷12 mm. • Attenzione: usare esclusivamente cavi di tale diametro per garantire il grado IP. • Per cavi di diametro maggiore si raccomanda di sostituire il pressacavo e la guarnizione con sistemi di tenuta atti a garantire il grado di protezione IP.
(FR) CONNEXION ELECTRIQUE:
Controller que la tension d'alimentation soit conforme à celle indiquée sur l'étiquette de l'appareil. • Pour la connexion électrique respecter le signe sur l'appareil. • Alimentation par presse-étoupe (PG 13,5) prévue pour des cables de section de Ø 6÷12 mm. • Attention: n'utiliser que des

cables conformes à ces diamètres afin de garantir le degré de protection IP. • Pour des cables dont le diamètre est plus grand, on recommande de remplacer la presse-étoupe et le joint avec des systèmes. D'étanchéité aptes à garantir le degré de protection IP.
(ES) CONEXION ELECTRICA:
Comprobar que la tensión de alimentación sea la misma que la indicada sobre la etiqueta del aparato. • Para la conexión eléctrica respetar los símbolos marcados en el aparato. • Alimentación con un prensesetopa PG 13,5 adaptado para cable Ø 6÷12 mm. • Atención: utilizar solamente cables de estos diámetros, con el fin de garantizar el IP. • Para cables con diámetro mayor, se recomienda reemplazar la "presse etoupe" y la junta con los sistemas de "etanchéite" aptos para garantizar el grado de protección IP.

(GB) ELECTRICAL CONNECTION:

Check the local voltage is same as indicated on the product label. • For the electrical connection please respect the mark on the fitting. • cable-gland (PG 13,5) is suitable for Ø 6÷12 mm cables. • Attention: cables of this size must be used to guarantee IP protection. • For cables which diameter is bigger, it is recommended to replace cable-gland and gasket with seal devices able to assure protection degree IP.
(DE) ELEKTRISCHE VERBINDUNG:
Kontrollieren sie die spannung des geräts, ob sie mit der auf dem geräteilcett aufgeführten übereinstimmt. • Elektroanschluß laut markierung auf der leuchte. • Die kabelverschraubung (PG 13,5) ist für kabel Ø 6÷12 mm geeignet. • Achtung: verwenden sie diese kabel um die schutzart IP zu erreichen. • Für kabel mit größerem

durchmesser, empfehlen wir kabelführung und dichtungen derselben zu ersetzen um den schutzgrad IP zu erhalten.
(DK) ELEKTRISK MONTERING:
Check at den tilsluttede spænding er som angivet på label. • Ved installation bemærk på armatur. • Pg-forskruning (PG 13,5) er beregnet til Ø 6÷12 mm kabel. • Attention: dette bør overholdes for at opnå IP.
(CZ) SCHÉMA ELEKTRICKÉHO ZAPOJENÍ:
Svítlidlo lze připojit pouze na napětí předepsané výrobcem. • Při připojení na napájecí napětí i respektujte. • Kabelová průchodka je vhodná pro kabely o průměru 6-12 mm. • Pozor: pro dodržení stupně krytí IP, používejte pouze tyto kabely. • Při manipulaci se svítidlem a údržbě vypněte svítlidlo dvoupólovým vypínačem.

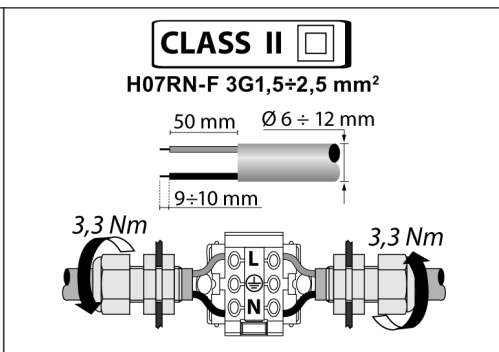
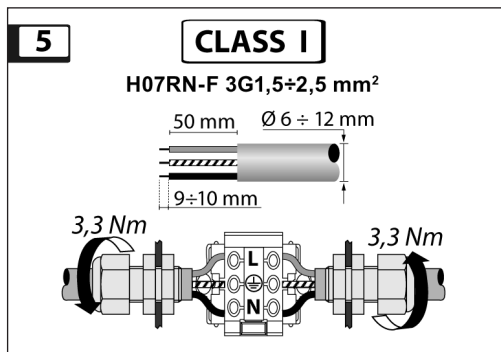
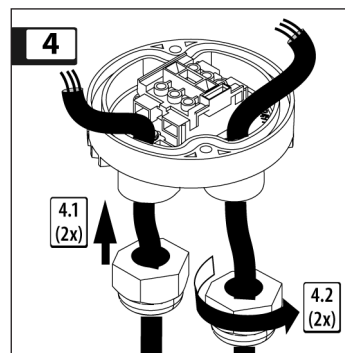
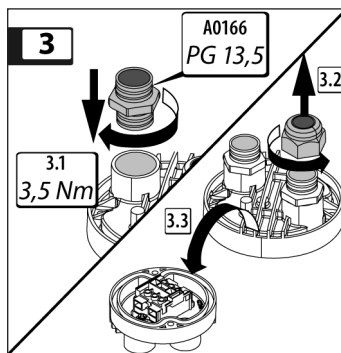
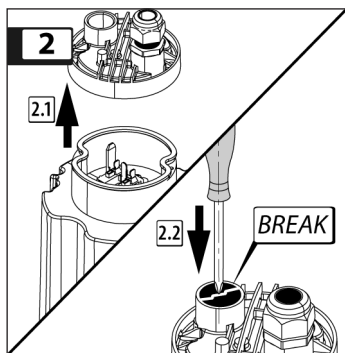
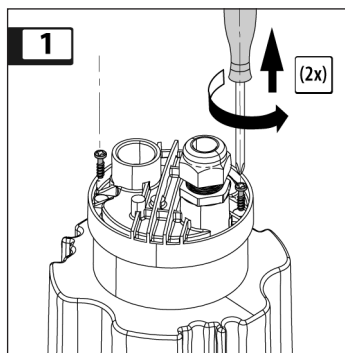
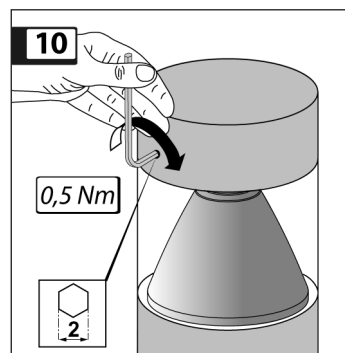
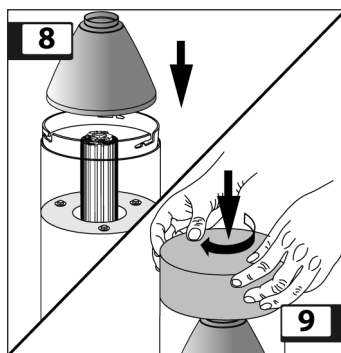
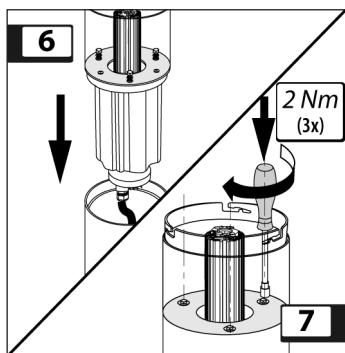
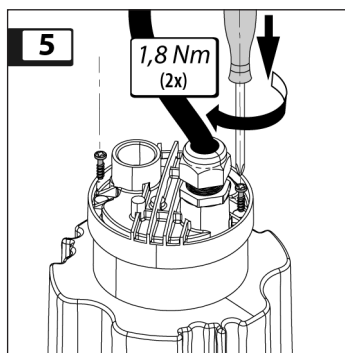
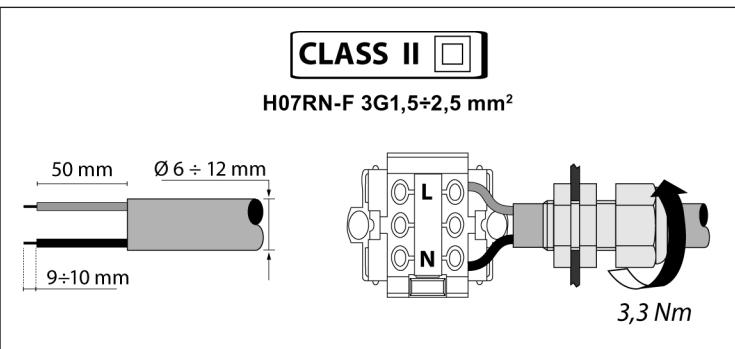
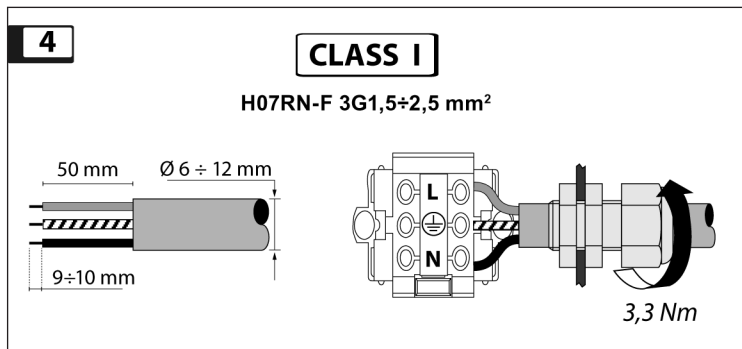
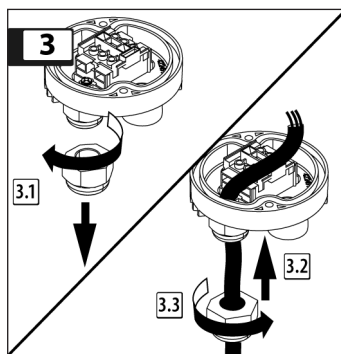
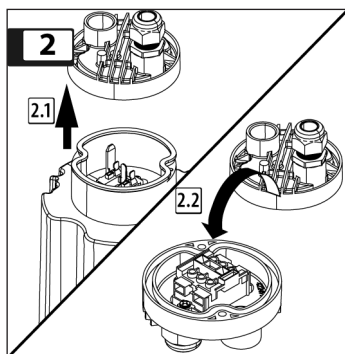
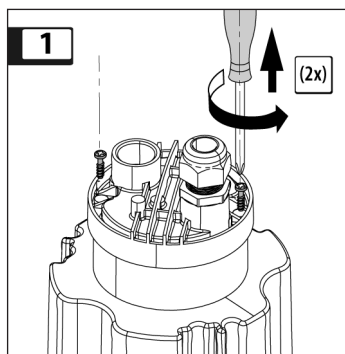

VERSION	W	N° FITTINGS	L
KHA 5 / KHA 9 - 3G1,5 mm ²	15	Max 28	Max 140 m
KHA 5 / KHA 9 - 3G2,5 mm ²	15	Max 36	Max 180 m

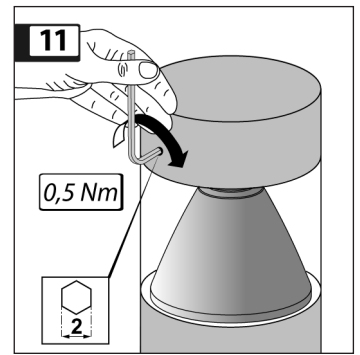
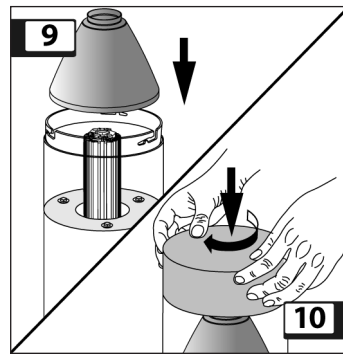
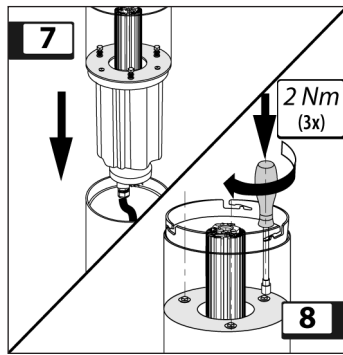
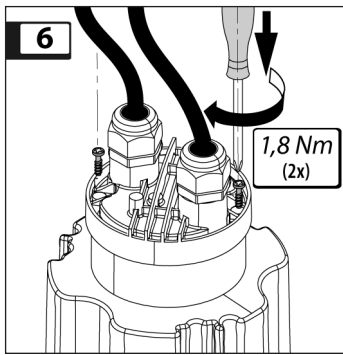

(IT) PULIZIA - (FR) NETTOYAGE - (ES) LIMPEZA
(GB) CLEANING - (DE) REINIGUNG
(DK) RENGØRING - (CZ) ČIŠTĚNÍ.

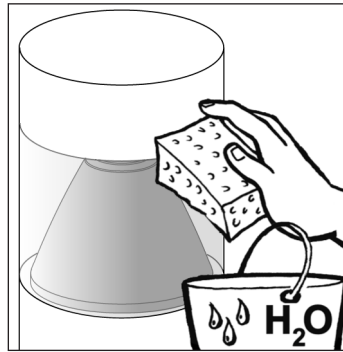

(IT) - Sostituire i vetri di protezione danneggiati. Richiedere il ricambio al costruttore.
(FR) - Remplacer les vitres de protection endommagées. Demander les reghanges au constructeur.
(ES) - Sustituir los cristales de protección rotos. Pedir al fabricante los cristales de ricambio.
(GB) - Replace damaged protection glasses. Apply to glasses manufacturer for spares.

(DE) - Beschädigte Schutzhauben sind zu ersetzen. Das ersatzteil ist beim hersteller zu bestellen.
(DK) - Der skal altid benyttes original glas ved udskiftning.
(CZ) - Neprovazujte svítidlo s rozbitým sklem. Rozbité bezpečnostní sklo nahrazujte pouze iginálním sklem od výrobce.

(IT) - **IMPORTANTE:** Prima di eventuali manutenzioni togliere sempre tensione con uAn interruttore bipolare.
(FR) - **IMPORTANT:** Couper le courant a l'aide d'un interrupteur bipolaire, avant d'effectuer n'

importe quel entretien.
(ES) - **IMPORTANTE:** Antes de realizar cualquier trabajo de mantenimiento del aparato se debera' siempre cortar la corriente con ayuda de un interruptor bipolar.

(GB) - **IMPORTANT:** Switch the main current with a double-pole switch, before maintenance operations.
(DE) - **WICHTIG:** Vor irgendwelchen wartungsarbeiten unbedingt strom abschalten.

(DK) - **VIGTIGT:** Husk at afbryder hovedforsyningen før vedligehold af projektøren.
(CZ) - **DŮLEŽITÝ:** Svítidlo lze připojit pouze na napětí předepsané výrobcem. použijte pouze světelné zdroje předepsané na štítku svítidla.

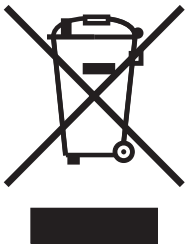

(IT) - Per preservare l'ambiente, a fine vita, non gettare questo apparecchio nella normale raccolta dei rifiuti, ma portarlo in uno dei punti di raccolta autorizzati.
(FR) - Pour préserver l'environnement, en fin de vie de l'appareil, ne pas le jeter avec les déchets habituels, mais les déposer dans un centre de recyclage habilité.
(ES) - Para la conservación del medio ambiente, al finalizar su vida útil, deposite la luminaria en uno

de los puntos de recogida autorizados.
(GB) - In respect and compliance to environmental standards at the end of life do not dispose of as standard waste, this must be taken to one of the authorised collection points.
(DE) - Unter beachtung der umweltschutz- und entsorgungsrichtlinien, dürfen diese produkte nach ende ihrer lebensdauer, nicht im allgemeinmüll, sondern müssen bei autorisierten annahmestellen, entsorgt werden.

(DK) - For at undgå skadelige miljø-eller sundhedspåvirkninger på grund af ukontrolleret affaldsbortskaffelse skal dette produkt bortskaffes særskilt fra andet affald og indleveres behørigt til fremme for bæredygtigt materiale genvinding.
(CZ) - V souladu s normami na ochranu životního prostředí nevhazujte výrobek do komunálního odpadu. Použité zařízení musí být zpracováno pověřenou organizací.

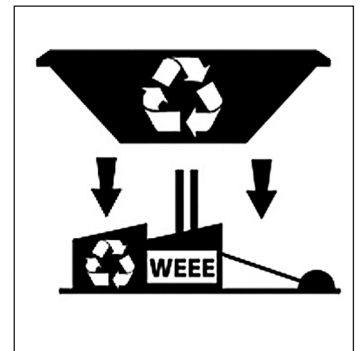
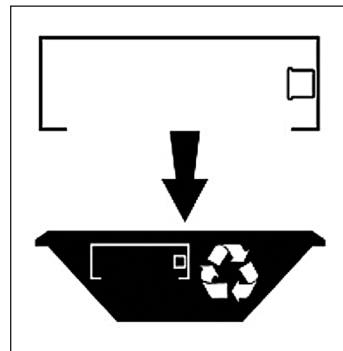
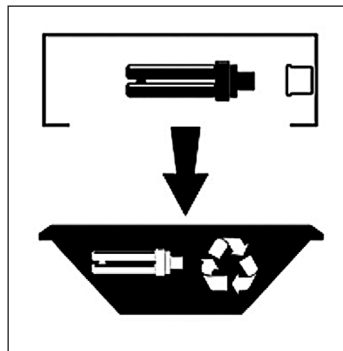
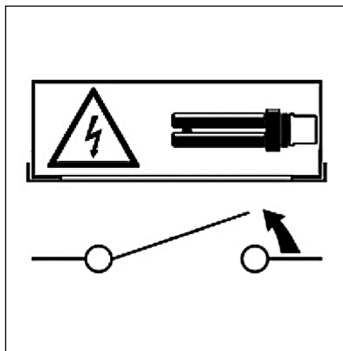

(IT) - **IMPORTANTE:** Modifiche o manomissioni del prodotto senza l'autorizzazione del costruttore, comportano il decadimento della garanzia e della responsabilità della SBP S.p.A. • Vietata la riproduzione, anche parziale, senza l'autorizzazione scritta di SBP S.p.A.
(FR) - **IMPORTANT:** La modification ou la falsification des produits sans l'autorisation du fabricant entraîne la déclinatio de la garantie et de la responsabilité de SBP S.p.A. • La reproduction, même partielle des appareils, est interdite sans l'autorisation écrite de SBP S.p.A.

(ES) - **IMPORTANTE:** Modificaciones o menoscabos del producto sin la autorización del fabricante comportan el decaimiento de la garantía y de la responsabilidad de SBP S.p.A. • Prohibida la reproducción aunque parcial sin la autorización escrita por parte de SBP S.p.A.
(GB) - **IMPORTANT:** Any misuse or any modification of the product not expressly authorised by the manufacturer is hazardous and makes the warranty nil and void. • Any reproduction of the contents of this sheet without prior written consent of SBP S.p.A. is prohibited.

(DE) - **WICHTIG:** Bei Veränderungen am Produkt ohne ausdrückliche Autorisierung des Herstellers oder nicht bestimmungsgemäßem Gebrauch erlöschen die Garantie und die Verantwortlichkeit der SBP S.p.A. • Jegliche Vervielfältigung, auch auszugsweise, ist ohne vorherige schriftliche Genehmigung durch die SBP S.p.A. ist untersagt.
(DK) - **VIGTIGT:** Ethvert misbrug eller modifikation af produktet som ikke er udført af producenten SBP S.p.A er risikabelt og medfører at garantien bortfalder. • Enhver genfrebringelse af dette tekst uden skriftlig

tilladelse fra SBP S.p.A er forbudt.
(CZ) - **DŮLEŽITÉ:** Autorizovaný výrobce SBP S.p.A. se nezaručuje za vlastnosti stanovené technickými normami a není zodpovědný za následky a škody na výrobku způsobené nesprávnou instalací nebo nesprávným způsobem použití. • Jakékoliv kopírování a reprodukce obsahu je zakázána a je výhradně dovolena jen s písemným souhlasem výrobce, kterým je SBP S.p.A.

PERFORMANCE
IN LIGHTING

SBP S.p.A. socio unico.

Via Provinciale, 57 - 24050 Ghisalba (BG) - Italia - Tel. +39.0363.94.06.11 - Fax +39.0363.94.06.90
www.performanceinlighting.com